



Zakład Utylizacyjny Spółka z o.o. w Gdańsku

**ul. Jabłoniowa 55
80-180 Gdańsk
POLSKA**

**Tel. +48 (prefix) 58 326 01 00
Fax. +48 (prefix) 58 322 15 76
<http://www.zut.com.pl>
e-mail: zut@zut.com.pl**

Nr referencyjny nadany sprawie przez Zamawiającego

6/TP/2025

**SPECYFIKACJA WARUNKÓW
ZAMÓWIENIA
(SWZ)**

NA ROBOTY BUDOWLANE

związane z zamknięciem i rekultywacją sektora 800/1 na składowisku odpadów innych niż niebezpieczne i obojętne należącym do Zakładu Utylizacyjnego Sp. z o. o. w Gdańsku

przeprowadzanego zgodnie z postanowieniami ustawy z dnia 11 września 2019 r. Prawo zamówień publicznych (t.j. Dz. U. z 2024 r. poz. 1320) w trybie podstawowym

Specyfikacja niniejsza zawiera 69 stron.

Zatwierdzam dnia:

20.03.2025 r. Sławomir Kizskurno Prezes Zarządu

21.03.2025 r. Sebastian Kozłowski Wiceprezes Zarządu

I.p.	Oznaczenie Części	Nazwa Części
1.	Część I	Instrukcja dla Wykonawców.
2.	Część II	Wzór umowy w sprawie zamówienia publicznego.
3.	Część III	Opis przedmiotu zamówienia.

Spis treści:

CZEŚĆ I – INSTRUKCJA DLA WYKONAWCÓW	4
1. Nazwa i adres Zamawiającego.....	4
2. Oznaczenia.....	4
3. Tryb udzielania zamówienia.....	4
4. Opis przedmiotu zamówienia.....	5
5. Zamówienia częściowe	6
6. Zamówienia powtórzone	6
7. Informacja o ofercie wariantowej i aukcji elektronicznej.....	6
8. Termin wykonania zamówienia.....	6
9. Warunki udziału w postępowaniu.....	6
10. Kwalifikacja podmiotowa wykonawców.....	7
11. Wykaz oświadczeń lub dokumentów, potwierdzających spełnienie warunków udziału w postępowaniu oraz podmiotowych środków dowodowych.....	8
12. Wykonawcy wspólnie ubiegający się udzielenie zamówienia.....	13
13. Wadium	13
14. Wymagania dotyczące zabezpieczenia należytego wykonania umowy.....	14
15. Waluta, w jakiej będą prowadzone rozliczenia związane z realizacją niniejszego zamówienia publicznego.....	16
16. Opis sposobu przygotowania oferty.....	16
17. Zmiany i wyjaśnianie treści SWZ	17
18. Zebranie Wykonawców, wizja lokalna i odbiory próbne.....	18
19. Osoby uprawnione do porozumiewania się z Wykonawcami.....	18
20. Miejsce, termin i sposób złożenia oferty.....	18
21. Zmiany lub wycofanie złożonej oferty.....	19
22. Miejsce i termin otwarcia ofert.....	19
23. Tryb otwarcia ofert.....	19
24. Oferty złożone po terminie	19
25. Termin związania ofertą.....	19
26. Opis sposobu obliczenia ceny.....	20
27. Kryteria oceny ofert.....	20
28. Oferta z rażąco niską ceną	21
29. Uzupelnienie oświadczeń i dokumentów.....	21
30. Tryb oceny ofert. 22	
31. Wykluczenie Wykonawcy.....	22
32. Odrzucenie oferty 22	
33. Wybór oferty i zawiadomienie o wyniku postępowania	22
34. Informacje ogólne dotyczące kwestii formalnych umowy w sprawie niniejszego zamówienia.....	23
35. Postanowienia umowy.....	23
36. Unieważnienie postępowania	23
37. Środki ochrony prawnej.....	24
38. Sposób porozumiewania się Zamawiającego z Wykonawcami	24
39. Podwykonawstwo.....	25
40. Klauzula informacyjna o przetwarzaniu danych osobowych	25
41. Wykaz załączników do niniejszych SWZ.....	27

1. CZĘŚĆ I – INSTRUKCJA DLA WYKONAWCÓW

c. Nazwa i adres Zamawiającego.

Zakład Utylizacyjny Spółka z o.o. w Gdańsku

ul. Jabłoniowa 55

80-180 Gdańsk

POLSKA

NIP 583-000-20-19

Regon 190042880

tel.: +48 (prefix) 58 326 01 00

fax.: +48 (prefix) 58 322 15 76

<http://www.zut.com.pl>

e-mail: zut@zut.com.pl

Adres strony niniejszego postępowania:

<https://platformazakupowa.pl/transakcja/1078062>

2. Oznaczenia.

Na potrzeby niniejszej SWZ za:

1) Ustawę p.z.p. należy rozumieć Ustawę z dnia 11września 2019 r. Prawo zamówień publicznych (t.j. Dz. U. z 2024 r. poz. 1320).

2) Wykonawcę – należy rozumieć osobę fizyczną, osobę prawną albo jednostkę organizacyjną nieposiadającą osobowości prawnej, która oferuje na rynku wykonanie robót budowlanych lub obiektu budowlanego, dostawę produktów lub świadczenie usług lub ubiega się o udzielenie zamówienia, złożyła ofertę lub zawarła umowę w sprawie zamówienia publicznego.

3) Roboty budowlane– należy przez to rozumieć wykonanie albo zaprojektowanie i wykonanie robót budowlanych, określonych w załączniku II do dyrektywy 2014/24/UE, w załączniku I do dyrektywy 2014/25/UE oraz objętych działem 45 załącznika I do rozporządzenia (WE) nr 2195/2002 Parlamentu Europejskiego i Rady z dnia 5 listopada 2002 r. w sprawie Wspólnego Słownika Zamówień (CPV) (Dz. Urz. WE L 340 z 16.12.2002, str. 1 ze zmianami), zwanego dalej „Wspólnym Słownikiem Zamówień”, lub obiektu budowlanego, a także realizację obiektu budowlanego za pomocą dowolnych środków, zgodnie z wymaganiami określonymi przez Zamawiającego.

4) Podmiotowe środki dowodowe –należy przez to rozumieć środki służące potwierdzeniu braku podstaw wykluczenia, spełniania warunków udziału w postępowaniu, z wyjątkiem oświadczenia, o którym mowa w art.125 ust.1;

5) Cyfrowe odwzorowanie, należy rozumieć dokument elektroniczny będący kopią elektroniczną treści zapisanej w postaci papierowej, umożliwiający zapoznanie się z tą treścią i jej zrozumienie, bez konieczności bezpośredniego dostępu do oryginału.

6) strona niniejszego postępowania - należy przez to rozumieć adres strony internetowej

<https://platformazakupowa.pl/transakcja/1078062>

3. Tryb udzielania zamówienia.

Postępowanie prowadzone jest w trybie podstawowym zgodnie z przepisami ustawy z dnia 11 września 2019 r. Prawo zamówień publicznych (t.j. Dz. U. z 2024 r. poz. 1320) zwanej w treści SWZ ustawą p.z.p., o wartości szacunkowej poniżej 5 382 000 EUR, zgodnie z obwieszczeniem Prezesa Urzędu Zamówień Publicznych z dnia 3 grudnia 2021 r. w sprawie aktualnych progów unijnych, ich równowartości w złotych, równowartości w złotych kwot wyrażonych w euro oraz średniego kursu złotego w stosunku do euro stanowiącego podstawę przeliczania wartości zamówień publicznych lub konkursów (Monitor Polski z 2023 r. poz. 1344).

4. Opis przedmiotu zamówienia.

- 1) Przedmiotem niniejszego zamówienia są roboty budowlane polegające na zamknięciu i rekultywacji kwatery składowej 800/1 na składowisku odpadów innych niż niebezpieczne i obojętne należącym do Zakładu Utylizacyjnego Sp. z o. o. w Gdańsku obejmujące:
 - a. rekultywację wierzchołki kwatery składowania odpadów sektor 800/1 podsektor C (obszar rekultywacyjny nr 3) polegającą na ułożeniu warstwy wyrównawczej, warstwy drenażu gazowego, warstwy uszczelniającej, drenażowej i glebotwórczej.
 - b. rozbudowę systemu odgazowania kwatery składowania odpadów sektor 800/1 podsektor C (obszar rekultywacyjny nr 3) wraz z rozbudową instalacji rozsączania.
- 2) Oznaczenie przedmiotu zamówienia według Wspólnego Słownika Zamówień (CPV):

KOD CPV	NAZWA
45112320-4	Rekultywacja
45100000-8	Roboty przygotowawcze
45111200-0	Ukształtowanie przyzmy odpadów
45232452-5	Wykonanie warstwy drenażowej na uszczelnieniu
45252451-8	Rowy opaskowe odwadniające
45232451-8	Roboty ziemne i odwadniające powierzchniowe
45320000-6	Ułożenie bentomaty – mata bentomatowa.
45112300-8	Humusowanie z rekultywacją biologiczną
45000000-7	Roboty budowlane
45231112-3	Odgazowanie
45230000-8	Roboty budowlane w zakresie budowy rurociągów, linii komunikacyjnych i elektroenergetycznych, autostrad, dróg, lotnisk i kolei; wyrównywanie terenu
45231000-5	Roboty budowlane w zakresie budowy rurociągów, ciągów komunikacyjnych i linii energetycznych

- 3) Roboty budowlane realizowane będą:
 - a. w zakresie rekultywacji wierzchołki na podstawie Decyzji Marszałka Województwa Pomorskiego znak DROŚ-S.7241.4.2022.KP z dnia 23.01.2023 r. ze zm.
 - b. w zakresie budowy systemu odgazowania na podstawie pozwolenia na budowę uzyskanego przez Zamawiającego.
- 4) Szczegółowy opis przedmiotu zamówienia umieszczono w części III SWZ.
- 5) Jeżeli w SWZ oraz jej załącznikach (w tym dokumentacji projektowej) podana jest nazwa własna, to oznacza, że została użyta/podana przykładowo. Wykonawca może zastosować materiały lub urządzenia równoważne, lecz o parametrach technicznych i jakościowych takich samych lub lepszych, których zastosowanie w żaden sposób nie wpłynie negatywnie na prawidłowe funkcjonowanie rozwiązań przyjętych w dokumentacji projektowej. Oznacza to, że zamawiający dopuszcza zastosowanie materiałów równoważnych dla nazwanych materiałów i urządzeń, wymienionych w dokumentacji z zachowaniem ich wymogów w zakresie jakości. Przedstawione parametry przedmiotu zamówienia stanowią minimum techniczne i jakościowe oczekiwane przez zamawiającego i będą stanowiły podstawę oceny ewentualnych materiałów równoważnych. W przypadku przywołania w opisie przedmiotu zamówienia norm, ocen technicznych, specyfikacji technicznych i systemów referencji technicznych, o których mowa w art. 101 ustawy Prawo zamówień publicznych, zamawiający dopuszcza rozwiązania równoważne opisywanym. W przypadku zaoferowania produktów równoważnych wykonawca jest zobowiązany wraz z ofertą złożyć oświadczenie oraz dokumenty na potwierdzenie równoważności zastosowanych materiałów, produktów i rozwiązań. Ciężar udowodnienia równoważności zaoferowanego

przedmiotu spoczywa na Wykonawcy. Wykonawca udowodni w ofercie, w szczególności za pomocą przedmiotowych środków dowodowych.

- 6) Wykonawca zobowiązany jest do udzielenia Zamawiającemu gwarancji jakości na całość wykonanych robót objętych umową na okres minimum 5 lat (60 miesięcy) licząc od następnego dnia od daty odbioru końcowego robót.
- 7) Ustala się okres rękojmi jest równy okresowi gwarancji udzielonej na przedmiot zamówienia.
- 8) Udzielona gwarancja nie ma wpływu na roszczenia w ramach obligatoryjnego systemu rękojmi.
- 9) Bieg gwarancji i rękojmi rozpoczyna się następnego dnia licząc od daty odbioru końcowego przedmiotu umowy lub od daty potwierdzenia usunięcia wad w razie ich stwierdzenia przy odbiorze końcowym.
- 10) Zamawiający może dochodzić roszczeń z tytułu gwarancji i rękojmi także po upływie wyżej określonych terminów, jeżeli reklamował wadę przed upływem tego terminu.
- 11) Rozliczenie prac ziemnych związanych z rekultywacją nastąpi po ich zakończeniu. Nie przewiduje się rozliczania tych prac etapami.
- 12) Prowadzone równoległe prace związane z rozbudową systemu odgazowania podsektora C (obszar rekultywacyjny nr 3) i instalacji rozsączania, na wniosek Wykonawcy, rozliczane będą częściami na podstawie obmiaru i sumy cen podanych w formularzu cenowym stanowiącym załącznik nr 2 SWZ.

5. Zamówienia częściowe

Zamówienie nie zostało podzielone na części, ponieważ dodatkowy podział na etapy, które muszą być zachowane w określonej kolejności przy sposobie realizacji określonym w SWZ groziłoby nadmiernymi trudnościami technicznymi oraz brakiem koordynacji, skutkującym poważną groźbą nieprawidłowej realizacji zamówienia. Zamawiający nie dopuszcza możliwości składania ofert częściowych.

6. Zamówienia powtórzone.

Zamawiający przewiduje udzielenia zamówień powtórzonych, o których mowa w art. 214 ust. 1 pkt 7 i 8 ustawy p.z.p. w zakresie 5% wartości zamówienia podstawowego.

7. Informacja o ofercie wariantowej i aukcji elektronicznej.

1. Zamawiający nie dopuszcza składania ofert wariantowych.
2. Zamawiający nie przewiduje aukcji elektronicznej.

8. Termin wykonania zamówienia.

Termin realizacji zamówienia przewidziany został na okres 6 miesięcy od dnia podpisania umowy, przy czym maksymalny termin realizacji robót wynosi 4 miesiące od daty protokolarnego przekazania placu budowy Wykonawcy.

9. Warunki udziału w postępowaniu.

1. Wykonawcy ubiegający się o udzielenie zamówienia publicznego muszą spełniać warunki udziału w postępowaniu określone przez Zamawiającego w ogłoszeniu i niniejszej SWZ a dotyczące:
 - a. sytuacji ekonomicznej lub finansowej,
 - b. zdolności technicznej lub zawodowej,
2. Określenie warunków udziału w postępowaniu:
 - 1) Warunek, o którym mowa w punkcie 9.1.a. zostanie spełniony, jeżeli Wykonawca wykaże, że posiada środki finansowe lub posiada zdolność kredytową w wysokości co najmniej 4.000.000,00 PLN
 - 2) Warunek, o którym mowa w punkcie 9.1.b. zostanie spełniony, jeżeli Wykonawca wykaże

łącznie, że w okresie ostatnich pięciu lat przed upływem terminu składania ofert, a jeżeli okres prowadzenia działalności jest krótszy – w tym okresie, wykonał:

- a. co najmniej dwie roboty budowlane każda polegająca na wykonaniu min. 15 studni odgazowania typu wierconego i podłączeniu do stacji zbiorczej na składowisku odpadów.
- b. co najmniej trzy roboty polegających na rekultywacji składowisk odpadów innych niż niebezpieczne i obojętne lub ich części z wykorzystaniem maty bentonitowej, w tym co najmniej jedna o powierzchni co najmniej 3 ha z wykonaniem systemu odgazowania w postaci studni odgazowujących i gazociągów z przebudową czynnej instalacji odgazowania.
- c. dysponuje i skieruje do realizacji niniejszego zamówienia:
 - osobę pełniącą funkcję kierownika budowy posiadającą uprawnienia budowlane bez ograniczeń w specjalności konstrukcyjno-budowlanej oraz doświadczenie w kierowaniu co najmniej jedną robotą budowlaną polegającą na rekultywacji składowiska odpadów o powierzchni co najmniej 3,0 ha w zakresie, rekultywacji składowisk z wykorzystaniem maty bentonitowej.
 - osobę pełniącą funkcję kierownika robót posiadającą uprawnienia budowlane bez ograniczeń do kierowania robotami budowlanymi w specjalności instalacyjnej w zakresie sieci, instalacji i urządzeń cieplnych, wentylacyjnych, gazowych, wodociągowych i kanalizacyjnych lub odpowiadające im ważne uprawnienia budowlane wydane w świetle wcześniej obowiązujących przepisów prawa lub odpowiednie do nich kwalifikacje zawodowe uznawane na zasadach określonych w odrębnych przepisach, przy czym Zamawiający dopuszcza łączenie funkcji przez jedną osobę.

Uprawnienia, o których mowa powyżej powinny być zgodne z ustawą z dnia 7 lipca 1994 r. Prawo budowlane (t.j. Dz. U. z 2023 r. poz. 682 ze zm.) oraz Rozporządzeniem Ministra Inwestycji i Rozwoju z dnia z dnia 29 kwietnia 2019 r. w sprawie w sprawie przygotowania zawodowego do wykonywania samodzielnych funkcji technicznych w budownictwie (Dz. U. 2019 r. poz. 831).

Dopuszcza się uprawnienia równoważne – dla osoby, która posiada uzyskane przed dniem wejścia w życie ustawy z dnia 7 lipca 1994 r. Prawo budowlane, uprawnienia lub stwierdzenie posiadania przygotowania zawodowego do pełnienia samodzielnych funkcji w budownictwie i zachowała uprawnienia do pełnienia tych funkcji w dotychczasowym zakresie.

W przypadku wykonawców zagranicznych, dopuszcza się równoważne kwalifikacje, zdobyte w innych państwach, na zasadach określonych w art. 12a ustawy z dnia 7 lipca 1994 r. Prawo budowlane, z uwzględnieniem postanowień ustawy z dnia 22 grudnia 2015 r. o zasadach uznawania kwalifikacji zawodowych nabytych w państwach członkowskich Unii Europejskiej (t.j. Dz. U. z 2023 r. poz. 334).

- 3) Zamawiający wymaga, aby osoby wskazane przez Wykonawcę, które będą uczestniczyć w wykonywaniu zamówienia posiadały biegłą znajomość języka polskiego. W przypadku gdy ww. osoby nie będą posiadały biegłej znajomości języka polskiego na okres i dla potrzeb realizacji przedmiotu zamówienia Wykonawca zobowiązany jest zapewnić tłumacza na własny koszt i własnym staraniem

UWAGA:

Zamawiający, na podstawie art. 121 ustawy p.z.p., zastrzega obowiązek osobistego wykonania przez Wykonawcę prac związanych z rekultywacją.

10. Kwalifikacja podmiotowa wykonawców.

1. Wykonawcy ubiegający się o udzielenie zamówienia muszą nie podlegać wykluczeniu na podstawie art. 108 ust. 1 oraz art. 109 ust. 1 pkt 1), 4) ustawy p.z.p. oraz art. 1 pkt. 3 ustawy z dnia 13 kwietnia 2022 r. o szczególnych rozwiązaniach w zakresie przeciwdziałania wspieraniu agresji na Ukrainę oraz służących ochronie bezpieczeństwa narodowego (t.j. Dz. U. z 2024 r. poz. 507).
2. Wykonawca może zostać wykluczony przez Zamawiającego na każdym etapie postępowania o udzielenie zamówienia.

3. Kwalifikacja podmiotowa zostanie dokonana na podstawie złożonych przez Wykonawcę podmiotowych środków dowodowych potwierdzających spełnienie warunków udziału w postępowaniu i brak podstaw do wykluczenia, określonych na podstawie Rozporządzenia Ministra Rozwoju, Pracy i Technologii z dnia 30 grudnia 2020 r w sprawie podmiotowych środków dowodowych oraz innych dokumentów lub oświadczeń, jakich może żądać zamawiający od wykonawcy (Dz. U z 2020 poz. 2415), zgodnie z zapisami pkt 11.4 i 11.6 niniejszej SWZ.

11. Wykaz oświadczeń lub dokumentów, potwierdzających spełnienie warunków udziału w postępowaniu oraz podmiotowych środków dowodowych

1. W celu potwierdzenia spełniania warunków określonych w punkcie 11 i braku podstaw do wykluczenia, stosownie do treści Art. 125. ustawy p.z.p. każdy Wykonawca wraz z ofertą winien złożyć oświadczenie o spełnieniu warunków udziału w postępowaniu i braku podstaw do wykluczenia sporządzone na podstawie wzoru stanowiącego załącznik nr 3 do niniejszej SWZ. Informacje zawarte w oświadczeniu będą stanowić wstępne potwierdzenie spełnienia warunków udziału w postępowaniu oraz braku podstaw do wykluczenia. W przypadku wspólnego ubiegania się o zamówienie przez Wykonawców oświadczenie składa każdy z Wykonawców wspólnie ubiegających się o zamówienie. Oświadczenie to ma potwierdzać spełnienie warunków udziału w postępowaniu oraz braku podstaw do wykluczenia w zakresie, w którym każdy z wykonawców wykazuje spełnianie warunków udziału w postępowaniu oraz brak podstaw wykluczenia. Wykonawca, który powołuje się na zasoby innych podmiotów, w celu wykazania braku istnienia wobec nich podstaw wykluczenia oraz spełniania, w zakresie w jakim powołuje się na ich zasoby, warunków udziału w postępowaniu składa oświadczenia, dotyczących tych podmiotów.
2. W celu potwierdzenia spełniania warunku określonego w punkcie 9.2.1) Wykonawcy zobowiązani są przedłożyć następujące dokumenty:
 - 1) oświadczenie o spełnieniu warunków udziału w postępowaniu i braku podstaw do wykluczenia (stanowiące załącznik nr 3 do SWZ)
 - 2) oraz złożyć, na wezwanie Zamawiającego podmiotowe środki dowodowe potwierdzające spełnienie tego warunku., zgodnie z zapisami punktu 11.4. niniejszej SWZ.
3. W celu potwierdzenia spełniania warunku określonego w punkcie 9.2.2) Wykonawcy zobowiązani są przedłożyć następujące dokumenty:
 - 1) oświadczenie o spełnieniu warunków udziału w postępowaniu i braku podstaw do wykluczenia (stanowiące załącznik nr 3 do SWZ)
 - 2) oraz złożyć, na wezwanie Zamawiającego podmiotowe środki dowodowe potwierdzające spełnienie tego warunku, zgodnie z zapisami punktu 11.4. niniejszej SWZ.

UWAGA:

Oświadczenia Wykonawcy/wykonawców występujących wspólnie i innych podmiotów, na których zdolnościach lub sytuacji polega wykonawca na zasadach określonych w art. 118 ust. 1 ustawy p.z.p. składane są w formie elektronicznej opatrzonej podpisem kwalifikowanym, podpisem zaufanym lub podpisem osobistym przez każdego z nich.

4. Zamawiający przed wyborem najkorzystniejszej oferty, wezwie Wykonawcę, którego oferta została najwyżej oceniona, do złożenia w wyznaczonym, nie krótszym niż 5 dni terminie, aktualnych na dzień złożenia podmiotowych środków dowodowych potwierdzających spełnienie warunków udziału w postępowaniu:
 - 1) W zakresie punktu 11.2.1) informację banku lub spółdzielczej kasy oszczędnościowo-kredytowej potwierdzającej wysokość posiadanych środków finansowych lub zdolność kredytową Wykonawcy, w okresie nie wcześniejszym niż 3 miesiące przed jej złożeniem
(w przypadku wspólnego ubiegania się dwóch lub więcej Wykonawców o udzielenie niniejszego zamówienia, oceniana będzie ich łączna sytuacja ekonomiczna i finansowa)

Jeżeli z uzasadnionej przyczyny Wykonawca nie może złożyć wymaganych przez Zamawiającego podmiotowych środków dowodowych, o których mowa powyżej, Wykonawca składa inne podmiotowe środki dowodowe, które w wystarczający sposób potwierdzają spełnianie opisanego przez zamawiającego warunku udziału w postępowaniu dotyczącego sytuacji ekonomicznej lub finansowej

2) W zakresie punktu 11.2.2):

- a. Wykaz robot budowlanych (sporządzony na podstawie załącznika nr 8 do niniejszej SWZ) wykonanych w okresie ostatnich 5 lat, a jeżeli okres prowadzenia działalności jest krótszy – w tym okresie, wraz z podaniem ich zakresu, dat wykonania i podmiotów, na rzecz których roboty budowlane zostały wykonane lub są wykonywane, oraz załączeniem dowodów określających, czy te roboty zostały wykonane lub są wykonywane należycie, przy czym dowodami, o których mowa, są referencje bądź inne dokumenty sporządzone przez podmiot, na rzecz którego roboty zostały wykonane, a w przypadku świadczeń powtarzających się lub ciągłych są wykonywane, a jeżeli wykonawca z przyczyn niezależnych od niego nie jest w stanie uzyskać tych dokumentów – oświadczenie wykonawcy; w przypadku świadczeń powtarzających się lub ciągłych nadal wykonywanych referencje bądź inne dokumenty potwierdzające ich należyte wykonywanie powinny być wystawione w okresie ostatnich 3 miesięcy.
- b. Wykaz osób, skierowanych przez Wykonawcę do realizacji zamówienia, w szczególności odpowiedzialnych za kierowanie robotami budowlanymi, wraz z informacjami na temat ich uprawnień niezbędnych do wykonania zamówienia, a także zakresu wykonywanych przez nie czynności oraz informacją o podstawie do dysponowania tymi osobami (sporządzony na podstawie załącznika nr 9 do niniejszej SWZ),

Jeżeli z uzasadnionej przyczyny Wykonawca nie może złożyć podmiotowych środków dowodowych wymaganych przez Zamawiającego, w celu potwierdzenia spełniania przez Wykonawcę warunków udziału w postępowaniu dotyczących zdolności technicznej lub zawodowej, Wykonawca składa inne podmiotowe środki dowodowe, które w wystarczający sposób potwierdzają spełnianie opisanego przez Zamawiającego warunku udziału w postępowaniu dotyczącego zdolności technicznej lub zawodowej.

5. Zgodnie z art. 118 ust. 1 ustawy p.z.p. Wykonawca może w celu potwierdzenia spełniania warunków udziału w postępowaniu polegać na zdolnościach technicznych lub zawodowych lub sytuacji finansowej lub ekonomicznej podmiotów udostępniających zasoby, niezależnie od charakteru prawnego łączących go z nimi stosunków prawnych.
 - 1) Wykonawca, który polega na zdolnościach lub sytuacji innych podmiotów, musi udowodnić Zamawiającemu, że realizując zamówienie, będzie dysponował niezbędnymi zasobami tych podmiotów, w szczególności przedstawiając zobowiązanie tych podmiotów do oddania mu do dyspozycji niezbędnych zasobów na potrzeby realizacji zamówienia, sporządzone na podstawie załącznika nr 4 do SWZ. Ze zobowiązania lub innych dokumentów potwierdzających udostępnienie zasobów przez inne podmioty musi bezspornie i jednoznacznie wynikać w szczególności, że stosunek łączący wykonawcę z podmiotami udostępniającymi zasoby gwarantuje rzeczywisty dostęp do tych zasobów oraz określać w szczególności:
 - zakres dostępnych wykonawcy zasobów podmiotu udostępniającego zasoby;
 - sposób i okres udostępnienia wykonawcy i wykorzystania przez niego zasobów podmiotu udostępniającego te zasoby przy wykonywaniu zamówienia;
 - czy i w jakim zakresie podmiot udostępniający zasoby, na zdolnościach którego wykonawca polega w odniesieniu do warunków udziału w postępowaniu dotyczących wykształcenia, kwalifikacji zawodowych lub doświadczenia, zrealizuje roboty budowlane lub usługi, których wskazane zdolności dotyczą.
 - 2) Zamawiający oceni, czy udostępniane wykonawcy przez inne podmioty zdolności techniczne lub zawodowe lub ich sytuacja finansowa lub ekonomiczna, pozwalają na wykazanie przez wykonawcę spełnienia warunków udziału w postępowaniu oraz na podstawie złożonych na

wezwanie podmiotowych środków dowodowych zbada, czy nie zachodzą, wobec tego podmiotu podstawy wykluczenia, o których mowa w art. 108 ust. 1 oraz art. 109 ust. 1 pkt 1), 4) ustawy p.z.p.

- 3) Podmiot, który zobowiązał się do udostępnienia zasobów, odpowiada solidarnie z Wykonawcą, który polega na jego sytuacji finansowej lub ekonomicznej lub zdolności technicznej i zawodowej, za szkodę poniesioną przez Zamawiającego powstałą wskutek nieudostępnienia tych zasobów, chyba że za nieudostępnienie zasobów podmiot ten nie ponosi winy.
 - 4) Jeżeli zdolności techniczne lub zawodowe, sytuacja ekonomiczna lub finansowa podmiotu udostępniającego zasoby nie potwierdzają spełniania przez Wykonawcę warunków udziału w postępowaniu lub zachodzą, wobec tego podmiotu podstawy wykluczenia, Zamawiający żąda, aby Wykonawca w terminie określonym przez Zamawiającego zastąpił ten podmiot innym podmiotem lub podmiotami albo wykazał, że samodzielnie spełnia warunki udziału w postępowaniu.
 - 5) Wykonawca nie może, po upływie terminu składania ofert, powoływać się na zdolności lub sytuację podmiotów udostępniających zasoby, jeżeli na etapie składania ofert nie polegał w danym zakresie na zdolnościach lub sytuacji podmiotów udostępniających zasoby.
6. W celu wykazania braku podstaw do wykluczenia z postępowania o udzielenie niniejszego zamówienia, stosownie do treści § 2 Rozporządzenia Ministra Rozwoju Pracy i Technologii z dnia 23 grudnia 2020 r. w sprawie podmiotowych środków dowodowych oraz innych dokumentów lub oświadczeń, jakich może żądać zamawiający od wykonawcy (Dz. U. z 2020 poz. 2415) w sprawie podmiotowych środków dowodowych oraz innych dokumentów lub oświadczeń jakich może żądać Zamawiający od Wykonawcy w postępowaniu o udzielenie zamówienia, Wykonawcy zobowiązani są przedłożyć następujące podmiotowe środki dowodowe:
- 1) Odpis lub informację z Krajowego Rejestru Sądowego lub z Centralnej Ewidencji i Informacji o Działalności Gospodarczej, w zakresie art. 109 ust. 1 pkt 4 ustawy p.z.p., sporządzonych nie wcześniej niż 3 miesiące przed jej złożeniem, jeżeli odrębne przepisy wymagają wpisu do rejestru lub ewidencji **(w przypadku wspólnego ubiegania się o udzielenie niniejszego zamówienia przez dwóch lub więcej wykonawców, w ofercie muszą być złożone przedmiotowe dokumenty dla każdego z nich)**
 - 2) Zaświadczenie właściwego naczelnika urzędu skarbowego potwierdzającego, że Wykonawca nie zalega z opłacaniem podatków i opłat, w zakresie art. 109 ust. 1 pkt 1 ustawy p.z.p., wystawionego nie wcześniej niż 3 miesiące przed jego złożeniem, a w przypadku zalegania z opłacaniem podatków lub opłat wraz z zaświadczeniem Zamawiający żąda złożenia dokumentów potwierdzających, że odpowiednio przed upływem terminu składania ofert Wykonawca dokonał płatności należnych podatków lub opłat wraz z odsetkami lub grzywnami lub zawarł wiążące porozumienie w sprawie spłat tych należności **(w przypadku wspólnego ubiegania się o udzielenie niniejszego zamówienia przez dwóch lub więcej Wykonawców, w ofercie muszą być złożone przedmiotowe dokumenty dla każdego z nich)**
 - 3) Zaświadczenie albo inny dokument właściwej terenowej jednostki organizacyjnej Zakładu Ubezpieczeń Społecznych lub właściwego oddziału regionalnego lub właściwej placówki terenowej Kasy Rolniczego Ubezpieczenia Społecznego potwierdzający, że Wykonawca nie zalega z opłacaniem składek na ubezpieczenia społeczne i zdrowotne, w zakresie art. 109 ust. 1 pkt 1 ustawy, wystawione nie wcześniej niż 3 miesiące przed jego złożeniem, a w przypadku zalegania z opłacaniem składek na ubezpieczenia społeczne lub zdrowotne wraz z zaświadczeniem albo innym dokumentem Zamawiający żąda złożenia dokumentów potwierdzających, że odpowiednio przed upływem terminu składania ofert Wykonawca dokonał płatności należnych składek na ubezpieczenia społeczne lub zdrowotne wraz z odsetkami lub grzywnami lub zawarł wiążące porozumienie w sprawie spłat tych należności; **(w przypadku wspólnego ubiegania się o udzielenie niniejszego zamówienia przez dwóch lub więcej Wykonawców, w ofercie muszą być złożone przedmiotowe dokumenty dla każdego z nich)**

- 4) oświadczenia Wykonawcy w zakresie art. 108 ust. 1 pkt 5 ustawy, o braku przynależności do tej samej grupy kapitałowej w rozumieniu ustawy z dnia 16 lutego 2007 r. o ochronie konkurencji i konsumentów (t.j. Dz. U. z 2024 r. poz. 1616), z innym wykonawcą, który złożył odrębną ofertę, albo oświadczenia o przynależności do tej samej grupy kapitałowej wraz z dokumentami lub informacjami potwierdzającymi przygotowanie oferty niezależnie od innego wykonawcy należącego do tej samej grupy kapitałowej (sporządzone na podstawie załącznika nr 6 do niniejszej SWZ). **(w przypadku wspólnego ubiegania się o udzielenie niniejszego zamówienia przez dwóch lub więcej Wykonawców, w ofercie muszą być złożone przedmiotowe dokumenty dla każdego z nich)**
7. Stosownie do treści §4 ust. 1 Rozporządzenia Ministra Rozwoju, Pracy i Technologii z dnia 30 grudnia 2020 r w sprawie podmiotowych środków dowodowych oraz innych dokumentów lub oświadczeń, jakich może żądać Zamawiający od wykonawcy (Dz. U z 2020 poz. 2415):
- 1) jeżeli Wykonawca ma siedzibę lub miejsce zamieszkania lub miejsce zamieszkania ma osoba, której dotyczy informacja lub dokument poza terytorium Rzeczypospolitej Polskiej, zamiast dokumentów, o których mowa w pkt. 11.6.1) – 11.6.4) składa:
- a) w zakresie pkt. [11.6.1) i 11.6.2)] dokument lub dokumenty wystawione w kraju, w którym Wykonawca ma siedzibę lub miejsce zamieszkania, potwierdzające odpowiednio, że:
- nie naruszył obowiązków dotyczących płatności podatków, opłat lub składek na ubezpieczenie społeczne lub zdrowotne,
 - nie otwarto jego likwidacji, nie ogłoszono upadłości, jego aktywami nie zarządza likwidator lub sąd, nie zawarł układu z wierzycielami, jego działalność gospodarcza nie jest zawieszona ani nie znajduje się on w innej tego rodzaju sytuacji wynikającej z podobnej procedury przewidzianej w przepisach miejsca wszczęcia tej procedury.
- b) w zakresie pkt. [11.6.3)] zaświadczenie albo inny dokument potwierdzający, że Wykonawca nie zalega z opłacaniem składek na ubezpieczenia społeczne lub zdrowotne.
- 2) dokumenty, o których mowa w 11.7.1)a)-b) powinny być wystawione nie wcześniej niż 3 miesiące przed ich złożeniem;
8. Jeżeli w kraju, w którym wykonawca ma siedzibę lub miejsce zamieszkania, nie wydaje się dokumentów, o których mowa w ust. 7, lub gdy dokumenty te nie odnoszą się do wszystkich przypadków, o których mowa w art. 108 ust. 1 oraz art. 109 ust. 1 pkt 1, i 4 ustawy p.z.p., zastępuje się je odpowiednio w całości lub w części dokumentem zawierającym odpowiednio oświadczenie wykonawcy, ze wskazaniem osoby albo osób uprawnionych do jego reprezentacji, lub oświadczenie osoby, której dokument miał dotyczyć, złożone pod przysięgą, lub, jeżeli w kraju, w którym wykonawca ma siedzibę lub miejsce zamieszkania nie ma przepisów o oświadczeniu pod przysięgą, złożone przed organem sądowym lub administracyjnym, notariuszem, organem samorządu zawodowego lub gospodarczego, właściwym ze względu na siedzibę lub miejsce zamieszkania wykonawcy.
9. Przepis ust. 7 pkt 2) stosuje się odpowiednio.
10. Do podmiotów udostępniających zasoby na zasadach określonych w art. 118 ustawy p.z.p., mających siedzibę lub miejsce zamieszkania poza terytorium Rzeczypospolitej Polskiej, zapisy ust. 7,8 i 9 stosuje się odpowiednio.
11. Zamawiający żąda od wykonawcy, który polega na zdolnościach lub sytuacji innych podmiotów na zasadach określonych w art. 118 ustawy p.z.p. przedstawienia w odniesieniu do tych podmiotów dokumentów w celu wykazania braku istnienia wobec niego podstaw wykluczenia oraz spełnienia, w zakresie w jakim Wykonawca powołuje się na jego zasoby, warunków udziału w postępowaniu – jeżeli wykonawca polega na zasobach podmiotu trzeciego.
12. Zgodnie z art. 139 ust.1. ustawy p.z.p. Zamawiający zastrzega możliwość badania i oceny ofert, a następnie dokonania kwalifikacji podmiotowej Wykonawcy, którego oferta została najwyżej oceniona, w zakresie braku podstaw wykluczenia oraz spełnienia warunków udziału w postępowaniu.

13. Jeżeli wobec wykonawcy, którego oferta została oceniona najwyżej, zachodzą podstawy wykluczenia, wykonawca ten nie spełnia warunków udziału w postępowaniu, nie składa podmiotowych środków dowodowych lub oświadczenia, o którym mowa w art. 125 ust. 1, potwierdzających brak podstaw wykluczenia lub spełnianie warunków udziału w postępowaniu, zamawiający dokonuje ponownego badania i oceny ofert pozostałych wykonawców, a następnie dokonuje kwalifikacji podmiotowej wykonawcy, którego oferta została najwyżej oceniona, w zakresie braku podstaw wykluczenia oraz spełniania warunków udziału w postępowaniu.
14. Zamawiający kontynuuje procedurę ponownego badania i oceny ofert, o której mowa w ust. 15 powyżej, w odniesieniu do ofert wykonawców pozostałych w postępowaniu, a następnie dokonuje kwalifikacji podmiotowej wykonawcy, którego oferta została najwyżej oceniona, w zakresie braku podstaw wykluczenia oraz spełniania warunków udziału w postępowaniu, do momentu wyboru najkorzystniejszej oferty albo unieważnienia postępowania o udzielenie zamówienia
15. W przypadku wykonawców wspólnie ubiegających się o udzielenie zamówienia oraz w przypadku innych podmiotów, na zasobach których wykonawca polega na zasadach określonych w art. 118 ust. 1 ustawy p.z.p., kopie dokumentów dotyczących odpowiednio wykonawcy lub tych podmiotów, mogą być poświadczane za zgodność z oryginałem przez wykonawcę albo te podmioty albo wykonawców wspólnie ubiegających się o udzielenie zamówienia publicznego - odpowiednio, w zakresie dokumentów, które każdego z nich dotyczą.
16. Dokumenty lub oświadczenia (dotyczące wykonawcy/wykonawców występujących wspólnie i innych podmiotów, na których zdolnościach lub sytuacji polega wykonawca na zasadach określonych w art. 118 ust. 1 ustawy p.z.p, o których mowa w pkt 11 niniejszej SWZ składane są w oryginale w postaci dokumentu elektronicznego lub w formie cyfrowego odwzorowania dokumentu lub oświadczenia poświadczonego za zgodność z oryginałem podpisem kwalifikowanym lub podpisem zaufanym lub podpisem osobistym.
17. Poświadczenia za zgodność z oryginałem dokonuje odpowiednio Wykonawca, podmiot, na którego zdolnościach lub sytuacji polega Wykonawca, Wykonawcy wspólnie ubiegający się o udzielenie zamówienia, w zakresie dokumentów lub oświadczeń, które każdego z nich dotyczą. Poświadczenia za zgodność z oryginałem cyfrowego odwzorowania dokumentu lub oświadczenia następuje przy użyciu kwalifikowanego podpisu elektronicznego.
18. W przypadku przekazywania przez Wykonawcę dokumentu elektronicznego w formacie poddającym dane kompresji, opatrzenie pliku zawierającego skompresowane dane kwalifikowanym podpisem elektronicznym, jest równoznaczne z poświadczeniem przez Wykonawcę za zgodność z oryginałem wszystkich cyfrowych odwzorowań dokumentów zawartych w tym pliku, z wyjątkiem cyfrowych odwzorowań poświadczonych odpowiednio przez innego wykonawcę ubiegającego się wspólnie z nim o udzielenie zamówienia, przez podmiot, na którego zdolnościach lub sytuacji polega Wykonawca oraz z wyjątkiem dokumentów złożonych w oryginale podpisanych kwalifikowanym podpisem elektronicznym.
19. W przypadku gdy podmiotowe środki dowodowe, przedmiotowe środki dowodowe, inne dokumenty lub dokumenty potwierdzające umocowanie do reprezentowania, zostały wystawione przez upoważnione podmioty jako dokument w postaci papierowej, przekazuje się cyfrowe odwzorowanie tego dokumentu opatrzone podpisem kwalifikowanym lub podpisem zaufanym lub podpisem osobistym
20. Dokumenty sporządzone w języku obcym są składane wraz z tłumaczeniem na język polski.
21. W przypadku wskazania przez Wykonawcę dostępności podmiotowych środków dowodowych, o których mowa w pkt 11 niniejszej SWZ w formie elektronicznej pod określonymi adresami internetowymi ogólnodostępnych i bezpłatnych baz danych, Zamawiający pobiera samodzielnie z tych baz danych wskazane przez Wykonawcę oświadczenia lub dokumenty. Jeżeli oświadczenia i dokumenty, o których mowa w zdaniu pierwszym są sporządzone w języku obcym Wykonawca zobowiązany jest do przedstawienia ich tłumaczenia na język polski.

22. Ilekroć w SWZ, a także w załącznikach do SWZ występuje wymóg podpisywania dokumentów lub oświadczeń lub też potwierdzania dokumentów za zgodność z oryginałem, należy przez to rozumieć że oświadczenia i dokumenty te powinny być opatrzone kwalifikowanym podpisem elektronicznym osoby (osób) uprawnionej (uprawnionych) do reprezentowania wykonawcy/podmiotu, na zasobach lub sytuacji którego wykonawca polega zgodnie z zasadami reprezentacji wskazanymi we właściwym rejestrze lub osobę (osoby) upoważnioną do reprezentowania wykonawcy/podmiotu, na zasobach lub sytuacji którego wykonawca polega na podstawie pełnomocnictwa.
23. Sprawdzanie wiarygodności ofert:
Zgodnie z art 128 ust 5 ustawy p.z.p. jeżeli złożone przez Wykonawcę oświadczenie, o którym mowa w art.125 ust.1, lub podmiotowe środki dowodowe budzą wątpliwości Zamawiającego, może on zwrócić się bezpośrednio do podmiotu, który jest w posiadaniu informacji lub dokumentów istotnych w tym zakresie dla oceny spełniania przez wykonawcę warunków udziału w postępowaniu, lub braku podstaw wykluczenia, o przedstawienie takich informacji lub dokumentów.

12. Wykonawcy wspólnie ubiegający się udzielenie zamówienia.

1. Wykonawcy wspólnie ubiegający się o udzielenie niniejszego zamówienia powinni wspólnie spełniać warunki udziału w postępowaniu oraz złożyć dokumenty potwierdzające brak podstaw do wykluczenia zgodnie z zapisami zawartymi w pkt. 11.6 niniejszej SWZ, dla każdego z partnerów osobno.
2. Ponadto Partnerzy ustanawiają Pełnomocnika do reprezentowania ich w niniejszym postępowaniu albo reprezentowania ich w postępowaniu i zawarcia umowy w sprawie zamówienia publicznego. Zaleca się, aby Pełnomocnikiem był jeden z Partnerów (Wykonawców wspólnie ubiegających się o udzielenie zamówienia).
3. Dokument ustanawiający pełnomocnictwo powinien być załączony do Oferty, każdy z Partnerów musi podpisać się na dokumencie pełnomocnictwa.
4. Pełnomocnictwo, o którym mowa w pkt. 3 powyżej pod rygorem nieważności musi być złożone w postaci elektronicznej, opatrzone kwalifikowanym podpisem elektronicznym przez osobę/y upoważnione do reprezentacji wskazane we właściwym rejestrze. Zamawiający dopuszcza złożenie cyfrowego odwzorowania pełnomocnictwa poświadczonego przez notariusza kwalifikowanym podpisem elektronicznym.
5. Oferta powinna być podpisana przez ustanowionego Pełnomocnika.
6. Wszelka korespondencja prowadzona będzie wyłącznie z Pełnomocnikiem.

13. Wadium

1. Wysokość wadium.
Każdy Wykonawca zobowiązany jest zabezpieczyć swą ofertę wadium w wysokości 60 000 PLN
2. Forma wadium
 - 1) Wadium może być wniesione w następujących formach:
 - a) Pieniądzu;
 - b) Gwarancjach bankowych;
 - c) Gwarancjach ubezpieczeniowych;
 - d) Poręczeniach udzielanych przez podmioty, o których mowa w art. 6b ust. 5 pkt 2 ustawy z dnia 9 listopada 2000 r. o utworzeniu Polskiej Agencji Rozwoju Przedsiębiorczości (t.j. Dz. U. z 2025 r. poz. 98).
 - 2) W przypadku składania przez Wykonawcę wadium w formie gwarancji i/lub poręczenia, gwarancja i/lub poręczenie powinna być sporządzona zgodnie z obowiązującym prawem i winna zawierać, między innymi następujące elementy:

- a) Nazwę dającego zlecenie (Wykonawcy), beneficjenta gwarancji i/lub poręczenia (Zamawiającego), gwaranta i/lub poręczyciela (banku lub instytucji ubezpieczeniowej udzielających gwarancji i/lub poręczenia) oraz wskazanie ich siedzib;
 - b) Dokładne przytoczenie nazwy i przedmiotu niniejszego postępowania, numer zamówienia nadany przez Zamawiającego;
 - c) Precyzyjne określenie wierzytelności, która ma być zabezpieczona gwarancją i/lub poręczeniem;
 - d) Kwotę gwarancji i/lub poręczenia;
 - e) Termin ważności gwarancji i/lub poręczenia;
 - f) Zobowiązanie gwaranta i/lub poręczyciela do: nieodwołalnego i bezwarunkowego zapłacenia kwoty gwarancji i/lub poręczenia na pierwsze pisemne żądanie Zamawiającego **w sytuacjach określonych w art. 98 ust. 6 ustawy z dnia 11 września 2019 r. Prawo zamówień publicznych (t.j. Dz. U. z 2024 r. poz. 1320)**;
3. Miejsce i sposób wniesienia wadium.
- 1) Wadium wnoszone w pieniądzu należy wpłacić na następujący rachunek Zamawiającego:
Bank Pekao SA 64 1240 1053 1111 0010 1782 8366
 - 2) W przypadku wnoszenia wadium w formie innej niż pieniężna, Wykonawca zobowiązany jest wnieść dokument wadialny (gwarancję lub poręczenie) wraz z ofertą.
4. Termin wniesienia wadium
- 1) Wadium należy wnieść przed upływem terminu składania ofert, przy czym wniesienie wadium w pieniądzu za pomocą przelewu bankowego Zamawiający będzie uważał za skuteczne tylko wówczas, gdy bank prowadzący rachunek Zamawiającego potwierdzi, że otrzymał taki przelew przed upływem terminu składania ofert.
 - 2) Zamawiający żąda ponownego wniesienia wadium przez Wykonawcę, któremu zwrócono wadium na podstawie pkt. 12 ust. 5, jeżeli w wyniku rozstrzygnięcia odwołania jego oferta została wybrana jako najkorzystniejsza. Wykonawca wnosi wadium w terminie określonym przez zamawiającego.
5. Zwrot wadium
- Zamawiający zwróci niezwłocznie wadium według zasad określonych w art. 98 ust.4 i 5 ustawy p.z.p.
6. Utrata wadium
- 1) Zamawiający zatrzymuje wadium wraz z odsetkami, jeżeli Wykonawca w odpowiedzi na wezwanie, o którym mowa art. 128 ust. 1, z przyczyn leżących po jego stronie, nie złożył podmiotowych środków dowodowych lub przedmiotowych środków dowodowych potwierdzających okoliczności, o których mowa w art.57, oświadczenia, o którym mowa w art.125 ust. 1, innych dokumentów lub oświadczeń lub nie wyraził zgody na poprawienie omyłki, o której mowa w art. 223 ust. 2 pkt 3, co spowodowało brak możliwości wybrania oferty złożonej przez Wykonawcę jako najkorzystniejszej;
 - 2) Zamawiający zatrzymuje wadium wraz z odsetkami, jeżeli Wykonawca, którego oferta została wybrana:
 - a) Odmówił podpisania umowy w sprawie zamówienia publicznego na warunkach określonych w ofercie;
 - b) Nie wniósł wymaganego zabezpieczenia należytego wykonania umowy;
 - c) Zawarcie umowy w sprawie zamówienia publicznego stało się niemożliwe z przyczyn leżących po stronie Wykonawcy.

14. Wymagania dotyczące zabezpieczenia należytego wykonania umowy.

1. Informacje ogólne.
Zabezpieczenie służy pokryciu roszczeń z tytułu niewykonania lub nienależytego wykonania umowy.
2. Wysokość zabezpieczenia należytego wykonania umowy.
 - 1) Zamawiający ustala zabezpieczenie należytego wykonania umowy zawartej w wyniku postępowania o udzielenie niniejszego zamówienia w wysokości **5%** ceny całkowitej brutto podanej w ofercie.

- 2) Wykonawca, którego oferta zostanie wybrana (uznana za najkorzystniejszą) zobowiązany jest do wniesienia zabezpieczenia należytego wykonania umowy, najpóźniej w chwili podpisania umowy.
3. Forma zabezpieczenia należytego wykonania umowy.
 - 1) Zabezpieczenie należytego wykonania umowy może być wniesione według wyboru Wykonawcy w jednej lub w kilku następujących formach:
 - a) Pieniądzu;
 - b) Poręczeniach bankowych lub poręczeniach spółdzielczej kasy oszczędnościowo-kredytowej, z tym, że zobowiązanie kasy jest zawsze zobowiązaniem pieniężnym;
 - c) Gwarancjach bankowych;
 - d) Gwarancjach ubezpieczeniowych;
 - e) Poręczeniach udzielanych przez podmioty, o których mowa w art. 6b ust. 5 pkt. 2 ustawy z dnia 9 listopada 2000 r. o utworzeniu Polskiej Agencji Rozwoju Przedsiębiorczości (t.j. Dz. U. z 2025 r. poz. 98).
 - 2) Zabezpieczenie wnoszone w pieniądzu winno być wniesione w PLN;
 - 3) Zabezpieczenie wnoszone w pieniądzu Wykonawca wpłaci przelewem na następujący rachunek bankowy Zamawiającego:

Bank Pekao S.A. 64 1240 1053 1111 0010 1782 8366
 - 4) W przypadku wniesienia wadium w pieniądzu Wykonawca może wyrazić zgodę na zaliczenie kwoty wadium na poczet zabezpieczenia.
 - 5) Jeżeli zabezpieczenie wniesiono w pieniądzu, Zamawiający przechowuje je na oprocentowanym rachunku bankowym. Zamawiający zwraca zabezpieczenie wniesione w pieniądzu z odsetkami wynikającymi z umowy rachunku bankowego, na którym było ono przechowywane, pomniejszone o koszt prowadzenia tego rachunku oraz prowizji bankowej za przelew pieniędzy na rachunek bankowy Wykonawcy.
 - 6) Jeżeli zabezpieczenie wniesiono w postaci gwarancji i/lub poręczenia, gwarancja powinna być sporządzona zgodnie z obowiązującym prawem i winna zawierać następujące elementy:
 - i. Nazwę dającego zlecenie (Wykonawcy), beneficjenta gwarancji i/lub poręczenia (Zamawiającego), gwaranta i/lub poręczyciela (banku lub instytucji ubezpieczeniowej udzielających gwarancji i/lub poręczenia) oraz wskazanie ich siedzib;
 - ii. Dokładne przytoczenie nazwy i przedmiotu niniejszego postępowania, numer zamówienia nadany przez Zamawiającego;
 - iii. Precyzyjne określenie wierzytelności, która ma być zabezpieczona gwarancją i/lub poręczeniem;
 - iv. Kwotę gwarancji i/lub poręczenia;
 - v. Ważność w 100% gwarancji i/lub poręczenia w terminie co najmniej 30 dni po wykonaniu zamówienia i uznania przez Zamawiającego za należyte wykonane, na zasadach określonych w projekcie umowy stanowiącym II części niniejszej SWZ. Zobowiązanie gwaranta i/lub poręczyciela do nieodwołalnego i bezwarunkowego zapłacenia kwoty gwarancji i/lub poręczenia na pierwsze pisemne żądanie Zamawiającego;
 - vi. Zapewnienie wykonalności na terenie Rzeczypospolitej Polskiej;
 - vii. Określenia miejsca rozstrzygnięcia sporów w sądzie właściwym dla siedziby Zamawiającego.
 - 7) Jeżeli Wykonawca, którego oferta została wybrana jako najkorzystniejsza, uchyla się od zawarcia umowy w sprawie zamówienia publicznego lub nie wnosi wymaganego zabezpieczenia należytego wykonania umowy, Zamawiający może dokonać ponownego badania i oceny ofert spośród ofert pozostałych w postępowaniu Wykonawców albo unieważnić postępowanie. stosownie do treści art. 263 ustawy p.z.p.
 - 8) Do zmiany formy zabezpieczenia umowy w trakcie realizacji umowy stosuje się art. 451 ustawy p.z.p.
4. Zwrot zabezpieczenia należytego wykonania umowy.

Zamawiający zwróci zabezpieczenie w terminach i na zasadach określonych w projekcie umowy stanowiącym II części niniejszej SWZ.

5. Zgodnie art. 445 ust. 1 ustawy p.z.p. Wykonawcy wspólnie ubiegających się o udzielenie zamówienia ponoszą solidarną odpowiedzialność za wykonanie umowy i wniesienie zabezpieczenia należytego wykonania umowy.

15. Waluta, w jakiej będą prowadzone rozliczenia związane z realizacją niniejszego zamówienia publicznego.

Wszelkie rozliczenia związane z realizacją zamówienia publicznego, którego dotyczy niniejsza SWZ dokonywane będą w PLN.

16. Opis sposobu przygotowania oferty.

1. Wymagania podstawowe.

- 1) Każdy Wykonawca może złożyć jedną ofertę
- 2) Ofertę należy przygotować ściśle według wymagań określonych w niniejszej SWZ.
- 3) Oferta musi być podpisana przez osoby upoważnione do reprezentowania Wykonawcy (Wykonawcy wspólnie ubiegający się o udzielenie zamówienia). Oznacza to, że jeżeli z dokumentu(ów) określającego(ych) status prawny Wykonawcy(ów) lub pełnomocnictwa (pełnomocnictw) wynika, iż do reprezentowania Wykonawcy(ów) upoważnionych jest łącznie kilka osób, dokumenty wchodzące w skład oferty muszą być podpisane przez wszystkie te osoby.
- 4) Upoważnienie osób podpisujących ofertę do jej podpisania musi bezpośrednio wynikać z dokumentów dołączonych do oferty. Oznacza to, że jeżeli upoważnienie takie nie wynika wprost z dokumentu stwierdzającego status prawny Wykonawcy (odpisu z właściwego rejestru lub zaświadczenia o wpisie do ewidencji działalności gospodarczej), to do oferty należy dołączyć stosowne pełnomocnictwo wystawione przez osoby do tego upoważnione. Pełnomocnictwo winno być złożone w postaci elektronicznej, opatrzone kwalifikowanym podpisem elektronicznym. Zamawiający dopuszcza złożenie elektronicznej kopii pełnomocnictwa poświadczonej przez notariusza kwalifikowanym podpisem elektronicznym.
- 5) Wzory dokumentów dołączonych do niniejszej SWZ powinny zostać wypełnione przez Wykonawcę i dołączone do oferty, bądź też przygotowane przez Wykonawcę w formie zgodnej z niniejszą SWZ
- 6) Zamawiający zwróci Wykonawcom, których oferty nie zostały wybrane, na ich wniosek, złożone przez nich plany, projekty, rysunki, modele, próbki, wzory, programy komputerowe oraz inne podobne materiały. Żadne inne dokumenty wchodzące w skład oferty, w tym również te przedstawione w formie oryginałów, nie podlegają zwrotowi przez Zamawiającego.
- 7) Wykonawca ponosi wszelkie koszty związane z przygotowaniem i złożeniem oferty.
- 8) Wykonawca jest świadomy, że na podstawie ustawy z dnia 6 czerwca 1997 r. Kodeks Karny (t.j. Dz. U. z 2024 r. poz. 17) art. 297, §1 „**Kto, w celu uzyskania dla siebie lub kogo innego, od banku lub jednostki organizacyjnej prowadzącej podobną działalność gospodarczą na podstawie ustawy albo od organu lub instytucji dysponujących środkami publicznymi – kredytu, pożyczki pieniężnej, poręczenia, gwarancji, akredytywy, dotacji, subwencji, potwierdzenia przez bank zobowiązania wynikającego z poręczenia lub z gwarancji lub podobnego świadczenia pieniężnego na określony cel gospodarczy, instrumentu płatniczego lub **zamówienia publicznego, przedkłada podrobiony, przerobiony, poświadczający nieprawdę albo nierzetelny dokument albo nierzetelne, pisemne oświadczenie dotyczące okoliczności o istotnym znaczeniu dla uzyskania wymienionego wsparcia finansowego, instrumentu publicznego lub zamówienia, podlega karze pozbawienia wolności od 3 miesięcy do lat 5**”.**

2. Zawartość oferty.

- 1) Kompletna oferta musi zawierać:
 - a) Formularz Oferty, sporządzony na podstawie wzoru stanowiącego **załącznik nr 1** do niniejszej SWZ,
 - b) Formularz Cenowy, sporządzony na podstawie wzoru stanowiącego **załącznik nr 2** do niniejszej SWZ,

- c) oświadczenie o spełnieniu warunków udziału w postępowaniu i braku podstaw wykluczenia, sporządzone na podstawie wzoru stanowiącego **załącznik nr 3** do niniejszej SWZ,
 - d) Zobowiązanie innych podmiotów do uczestnictwa w realizacji zamówienia, sporządzone na podstawie wzoru stanowiącego **załącznik nr 4** do niniejszej SWZ,
 - e) Oświadczenie o spełnianiu obowiązku informacyjnego, sporządzone na podstawie wzoru stanowiącego **załącznik nr 5** do niniejszej SWZ,
 - f) Stosowne Pełnomocnictwo(a) – w przypadku, gdy upoważnienie do podpisania oferty nie wynika bezpośrednio ze złożonego w ofercie odpisu z właściwego rejestru albo zaświadczenia o wpisie do ewidencji działalności gospodarczej,
 - g) W przypadku Wykonawców wspólnie ubiegających się o udzielenie zamówienia, dokument ustanawiający Pełnomocnika do reprezentowania ich w postępowaniu o udzielenie zamówienia albo reprezentowania w postępowaniu i zawarcia umowy w sprawie niniejszego zamówienia publicznego,
 - h) Dokument potwierdzający wniesienie wadium,
 - i) Oświadczenie w zakresie zastrzeżenia w ofercie informacji jako tajemnicy przedsiębiorstwa w rozumieniu przepisów o zwalczaniu nieuczciwej konkurencji, zgodnie z zapisami art. 18 ust. 3 ustawy p.z.p. – jeżeli dotyczy,
3. Informacje stanowiące tajemnicę przedsiębiorstwa w rozumieniu przepisów o zwalczaniu nieuczciwej konkurencji.
- 1) Wykonawca może zastrzec w ofercie (oświadczeniem zawartym w Formularzu Oferty), iż Zamawiający nie będzie mógł ujawnić informacji stanowiących tajemnicę przedsiębiorstwa w rozumieniu przepisów o zwalczaniu nieuczciwej konkurencji;
 - 2) Wykonawca nie może zastrzec informacji, o których mowa w art. 222 ust. 5 ustawy p.z.p.
 - 3) Wszelkie informacje stanowiące tajemnicę przedsiębiorstwa w rozumieniu ustawy z dnia 16 kwietnia 1993 r. o zwalczaniu nieuczciwej konkurencji (t.j. Dz. U. z 2022 r., poz. 1233), które wykonawca zastrzeże jako tajemnicę przedsiębiorstwa, powinny zostać załączone na platformie zakupowej w osobnym miejscu w kroku 1 składania oferty przeznaczonym na zamieszczenie tajemnicy przedsiębiorstwa.
 - 4) Zaleca się, aby każdy dokument zawierający tajemnicę przedsiębiorstwa został zamieszczony w odrębnym pliku.
 - 5) Szczegółowe informacje dotyczące dokonania zastrzeżenia informacji stanowiących tajemnicę przedsiębiorstwa przy użyciu Platformy znajdują się w zakładce „Instrukcje dla Wykonawców” na stronie internetowej pod adresem: <https://platformazakupowa.pl/strona/45-instrukcje>
4. Wykonawca, którego oferta zostanie oceniona jako najkorzystniejsza, zostanie wezwany przez Zamawiającego do złożenia w wyznaczonym terminie aktualnych na dzień składania podmiotowych środków dowodowych potwierdzających, że Wykonawca nie podlega wykluczeniu i spełnia warunki udziału w postępowaniu o których mowa w pkt 11.4 i 11.6 niniejszej SWZ oraz oświadczenia o posiadaniu rachunku bankowego związanego z prowadzeniem działalności gospodarczej sporządzonego na podstawie wzoru stanowiącego załącznik nr 7 do niniejszej SWZ.

17. Zmiany i wyjaśnianie treści SWZ

- 1. Wyjaśnianie treści SWZ.
 - 1) Wykonawca może zwrócić się do Zamawiającego o wyjaśnienie treści specyfikacji istotnych warunków zamówienia. Zamawiający jest obowiązany niezwłocznie udzielić wyjaśnień, jednak nie później niż na 2 dni przed terminem składania ofert, pod warunkiem, że wniosek o wyjaśnienie treści SWZ wpłynął do Zamawiającego nie później niż na 4 dni przed upływem terminu składania ofert.
 - 2) Treść zapytań wraz z wyjaśnieniami Zamawiający udostępnia na stronie internetowej niniejszego postępowania.
- 2. Zmiana treści SWZ:
 - 1) W uzasadnionych przypadkach Zamawiający może przed upływem terminu składania ofert zmienić treść SWZ.

- 2) Dokonaną zmianę treści SWZ Zamawiający udostępni na stronie internetowej niniejszego postępowania.
- 3) W przypadku gdy zmiany treści SWZ są istotne dla sporządzenia oferty lub wymagają od Wykonawców dodatkowego czasu na zapoznanie się ze zmianą SWZ i przygotowanie ofert, Zamawiający przedłuży termin składania ofert o czas niezbędny na zapoznanie się ze zmianą SWZ i przygotowanie oferty.

18. Zebranie Wykonawców.

- 1) Zamawiający nie przewiduje zebrań z Wykonawcami w celu wyjaśnienia wątpliwości dotyczących treści Specyfikacji Warunków Zamówienia.
- 2) Wizja lokalna
 - a. Zamawiający wprowadza wymóg przeprowadzenia przez Wykonawców wizji lokalnej miejsca realizacji zamówienia, w celu pozyskania wszelkich danych mogących być przydatnymi do przygotowania oferty oraz realizacji przedmiotu umowy. W trakcie wizji lokalnej Zamawiający umożliwi Wykonawcom zapoznanie się z miejscem realizacji zamówienia. **Złożenie oferty bez odbycia wizji lokalnej skutkuje odrzuceniem oferty na podstawie art. 226 ust. 1 pkt 18 p.z.p.**
 - b. W celu umówienia wizji lokalnej należy kontaktować się z osobami wyznaczonymi do komunikowania się z wykonawcami.
Anna Kamińska tel. 571 600 124, e-mail: akaminska@zut.com.pl.
Radosław Sadłowski, tel. 510 026 113, e-mail: rsadlowski@zut.com.pl,
 - c. Potwierdzeniem dokonania wizji lokalnej będzie Oświadczenie podpisane przez osoby reprezentujące Wykonawcę oraz Zamawiającego. Osoba reprezentująca Wykonawcę musi być upoważniona do tej czynności w oparciu o dokumenty rejestrowe lub pełnomocnictwo przedłożone w oryginale lub kopii potwierdzonej za zgodność z oryginałem. Wzór Oświadczenia o przeprowadzeniu wizji lokalnej stanowi załącznik nr 10 do SWZ. Oświadczenie będzie sporządzone w 2 jednobrzmiących egzemplarzach, po jednym dla Wykonawcy i Zamawiającego.
 - d. Jakiegokolwiek koszty związane z wizją lokalną ponosi Wykonawca,
 - e. Podczas wizji lokalnej nie będzie możliwości rejestrowania audio/foto/video przebiegu wizji lokalnej. Dozwolone będzie wyłącznie sporządzanie notatek.
 - f. Zamawiający ogranicza liczbę wizji lokalnych do 1, w których będzie mógł wziąć udział Wykonawca. Wykonawca zobowiązany jest do złożenia pisemnego wniosku wraz z zobowiązaniem zachowania poufności podpisanym przez osobę, która będzie brała udział w wizji lokalnej.

19. Osoby uprawnione do porozumiewania się z Wykonawcami.

Osobami(ą) upoważnionymi(ą) przez Zamawiającego do kontaktowania się z Wykonawcami są:

- 1) w zakresie merytorycznym dot. rekultywacji – Anna Kamińska tel. 571 600 124, e-mail: akaminska@zut.com.pl
- 2) w zakresie merytorycznym dot. instalacji odgazowania - Radosław Sadłowski, tel. 510 026 113, e-mail: rsadlowski@zut.com.pl
- 3) w sprawach dotyczących procedury zamówień publicznych – Lidia Krzyczyńska tel. nr +48 58 326 01 00.

20. Miejsce, termin i sposób złożenia oferty.

1. Każdy Wykonawca może złożyć tylko jedną ofertę.
2. Wykonawca przedstawi ofertę zgodnie z wymaganiami SWZ, ustawą p.z.p. oraz zgodnie z instrukcją, o której mowa w pkt. 8) poniżej.
3. Ofertę wraz z wymaganymi dokumentami należy umieścić na stronie niniejszego postępowania pod adresem:
<https://platformazakupowa.pl/transakcja/1078062> do dnia 08.04.2025 r. do godz. 13:00

4. Do oferty należy dołączyć wszystkie wymagane w SWZ dokumenty.
5. Po wypełnieniu Formularza składania oferty lub wniosku i załadowaniu wszystkich wymaganych załączników należy kliknąć przycisk „Przejdź do podsumowania”.
6. Oferta składana jest elektronicznie i musi zostać podpisana kwalifikowanym podpisem elektronicznym. W procesie składania oferty za pośrednictwem platformy Wykonawca powinien złożyć podpis bezpośrednio na dokumencie przesłanym za pośrednictwem Platformy. Złożenie podpisu na platformie na etapie podsumowania ma charakter nieobowiązkowy, jednak pozwala zweryfikować ważność podpisu przed złożeniem oferty.
7. Za datę przekazania oferty przyjmuje się datę jej przekazania w systemie (platformie) w drugim kroku składania oferty poprzez kliknięcie przycisku “Złóż ofertę” i wyświetlenie się komunikatu, że oferta została zaszyfrowana i złożona.
8. Szczegółowa instrukcja dla Wykonawców dotycząca złożenia, zmiany i wycofania oferty znajduje się na stronie internetowej pod adresem:
<https://platformazakupowa.pl/strona/45-instrukcje>

21. Zmiany lub wycofanie złożonej oferty.

1. Wykonawca, za pośrednictwem platformazakupowa.pl może przed upływem terminu do składania ofert zmienić lub wycofać ofertę. Sposób dokonywania zmiany lub wycofania oferty zamieszczono w instrukcji zamieszczonej na stronie internetowej pod adresem:
<https://platformazakupowa.pl/strona/45-instrukcje>
2. Wykonawca po upływie terminu do składania ofert nie może skutecznie dokonać zmiany ani wycofać złożonej oferty.

22. Miejsce i termin otwarcia ofert.

Otwarcie ofert nastąpi w siedzibie Zamawiającego mieszczącej się w Gdańsku, przy ul. Jabłoniowej 55, Polska, w Dziale Zamówień Publicznych

W dniu	08.04.2025 r.	o godz.	13:15
--------	---------------	---------	--------------

23. Tryb otwarcia ofert

1. Przed otwarciem ofert Zamawiający podaje na platformazakupowa.pl w sekcji „Komunikaty” na stronie niniejszego postępowania. kwotę, jaką zamierza przeznaczyć na sfinansowanie zamówienia.
2. Otwarcie ofert następuje za pośrednictwem - platformazakupowa.pl
3. W przypadku awarii systemu teleinformatycznego, która powoduje brak możliwości otwarcia ofert w terminie określonym przez Zamawiającego, otwarcie ofert następuje niezwłocznie po usunięciu awarii.
4. Zamawiający poinformuje o zmianie terminu otwarcia ofert na stronie internetowej prowadzonego postępowania.
5. Zamawiający, niezwłocznie po otwarciu ofert, udostępnia na stronie internetowej prowadzonego postępowania informacje o:
 - 1) nazwach albo imionach i nazwiskach oraz siedzibach lub miejscach prowadzonej działalności gospodarczej albo miejscach zamieszkania wykonawców, których oferty zostały otwarte;
 - 2) cenach lub kosztach zawartych w ofertach.

Informacja zostanie opublikowana na stronie niniejszego postępowania na <https://platformazakupowa.pl/transakcja/1078062> w sekcji „Komunikaty”.

24. Oferty złożone po terminie

Oferty złożone po terminie podlegają odrzuceniu.

25. Termin związania ofertą

1. Wykonawca pozostaje związany złożoną ofertą przez 30 dni. Bieg terminu związania ofertą rozpoczyna się wraz z upływem terminu składania ofert i kończy się w dniu 07.05.2025 r.

2. Zamawiający zastrzega sobie możliwość, w uzasadnionych przypadkach, przed upływem terminu związania ofertą, jednorazowego zwrócenia się do Wykonawców o wyrażenie zgody na przedłużenie tego terminu o oznaczony okres, nie dłuższy jednak niż 30 dni.
3. Przedłużenie okresu związania ofertą następuje poprzez złożenie przez Wykonawcę pisemnego oświadczenia o wyrażeniu zgody na przedłużenie terminu związania ofertą i jest dopuszczalne tylko z jednoczesnym przedłużeniem okresu ważności wadium albo, jeżeli nie jest to możliwe, z wniesieniem nowego wadium na przedłużony okres związania ofertą.

26. Opis sposobu obliczenia ceny.

1. Cena, w rozumieniu art. 3 ust.1 pkt 1 i ust. 2 ustawy z dnia 9 maja 2014r. o informowaniu o cenach towarów i usług (t.j. Dz. U. z 2023 r. poz. 168), podana w ofercie musi być wyrażona w PLN z dokładnością nie większą niż dwa miejsca po przecinku. Cena musi uwzględniać wszystkie wymagania niniejszej SWZ oraz obejmować wszelkie koszty, opłaty i podatki jakie poniesie Wykonawca z tytułu należytej realizacji zobowiązań umownych oraz zgodnej z obowiązującymi przepisami ustalone zgodnie z Formularzem Ofertowym, stanowiącym załącznik nr 1
2. Ceną oferty jest kwota wymieniona w Formularzu Oferty.
3. Cena oferty stanowi ogólną wartość przedmiotu zamówienia.
4. Jeżeli Zamawiającemu zostanie złożona oferta, której wybór prowadziłby do powstania obowiązku podatkowego Zamawiającego zgodnie z przepisami o podatku od towarów i usług w zakresie dotyczącym wewnątrzunijnego nabycia towarów, Zamawiający w celu oceny takiej oferty doliczy do przedstawionej w niej ceny podatek od towarów i usług, który miałby obowiązek rozliczyć zgodnie z obowiązującymi przepisami.
5. Wykonawca, składając ofertę, informuje Zamawiającego, czy wybór oferty będzie prowadzić do powstania u Zamawiającego obowiązku podatkowego, wskazując nazwę (rodzaj) towaru lub usługi, których dostawa lub świadczenie będzie prowadzić do jego powstania, oraz wskazując ich wartość bez kwoty podatku.
6. Sposób zapłaty i rozliczenia za realizację niniejszego zamówienia, określone zostały w części II niniejszej SWZ, tj. wzorze umowy w sprawie zamówienia publicznego.

Uwaga: Zamawiający informuje, że dokonuje rozliczeń przy zastosowaniu metody podzielonej płatności.

W zakresie dokonywanych rozliczeń przy zastosowaniu metody podzielonej płatności na wezwanie Zamawiającego Wykonawca zobowiązany jest złożyć oświadczenie o posiadaniu rachunku bankowego związanego z prowadzeniem działalności gospodarczej (sporządzone na podstawie załącznika nr 7 do niniejszej SWZ).

27. Kryteria oceny ofert.

1. Zamawiający oceni i porówna jedynie te oferty, które:
 - 1) zostaną złożone przez Wykonawców nie wykluczonych przez Zamawiającego z niniejszego postępowania;
 - 2) nie zostaną odrzucone przez Zamawiającego.
2. Za ofertę najkorzystniejszą zostanie uznana oferta, która uzyska największą całkowitą liczbę punktów w kryterium cena.
Znaczenie procentowe kryterium „Cena” – **100%**.
3. Porównywaną ceną będzie cena brutto.
4. Zasady oceny kryterium "Cena" oferta otrzyma zaokrągloną do dwóch miejsc po przecinku ilość punktów wynikającą z działania:

$$P_i(C) = \frac{C_{\min}}{C_i} \cdot \text{Max}(C)$$

gdzie:

Pi(C)	ilość punktów, jakie otrzyma oferta "i" za kryterium "Cena";
Cmin	najniższa cena spośród wszystkich ważnych i nieodrzuconych ofert;
Ci	cena oferty "i";
Max (C)	maksymalna ilość punktów, jakie może otrzymać oferta za kryterium "Cena".

5. Niniejsze zamówienie zostanie udzielone temu Wykonawcy, którego oferta uzyska najwyższą liczbę punktów w ocenie punktowej.
6. Jeżeli Zamawiający nie może dokonać wyboru oferty najkorzystniejszej ze względu na to, że zostały złożone oferty o takiej samej cenie, Zamawiający wezwie Wykonawców, którzy złożyli te oferty, do złożenia w terminie określonym przez Zamawiającego ofert dodatkowych.
7. Wykonawcy, składając oferty dodatkowe, nie mogą zaoferować cen wyższych niż zaoferowane w złożonych ofertach.
8. Zamawiający unieważni postępowanie na zadanie, w którym padły takie same ceny o udzielenie zamówienia w przypadku, gdy Wykonawcy złożą oferty dodatkowe o takiej samej cenie.

28. Oferta z rażąco niską ceną.

1. Jeżeli zaoferowana cena lub koszt, lub ich istotne części składowe, wydają się rażąco niskie w stosunku do przedmiotu zamówienia lub budzą wątpliwości Zamawiającego co do możliwości wykonania przedmiotu zamówienia zgodnie z wymaganiami określonymi w dokumentach zamówienia lub wynikającymi z odrębnych przepisów, Zamawiający żąda od Wykonawcy wyjaśnień, w tym złożenia dowodów w zakresie wyliczenia ceny lub kosztu, lub ich istotnych części składowych.
2. Zamawiający w celu ustalenia, czy oferta zawiera rażąco niską cenę w stosunku do przedmiotu zamówienia, zwróci się do Wykonawcy w formie pisemnej o udzielenie w określonym terminie wyjaśnień, w tym złożenie dowodów dotyczących wyliczenia ceny lub kosztu, w szczególności w zakresie okoliczności określonych w art. 224 ust. 3 ustawy p.z.p.
3. W przypadku gdy całkowita cena oferty złożonej w terminie jest niższa o co najmniej 30% od:
 - 1) wartości zamówienia powiększonej o należny podatek od towarów i usług, ustalonej przed wszczęciem postępowania lub średniej arytmetycznej cen wszystkich złożonych ofert niepodlegających odrzuceniu na podstawie art. 226 ust. 1 pkt 1, 5 i 10, Zamawiający zwraca się o udzielenie wyjaśnień, o których mowa w ust. 2 powyżej, chyba że rozbieżność wynika z okoliczności oczywistych, które nie wymagają wyjaśnienia;
 - 2) wartości zamówienia powiększonej o należny podatek od towarów i usług, zaktualizowanej z uwzględnieniem oko-liczności, które nastąpiły po wszczęciu postępowania, w szczególności istotnej zmiany cen rynkowych, zamawiający może zwrócić się o udzielenie wyjaśnień, o których mowa w ust. 2 powyżej.
4. Zamawiający odrzuca ofertę:
 - 1) Wykonawcy, który nie udzielił wyjaśnień lub
 - 2) jeżeli dokonana ocena wyjaśnień wraz ze złożonymi dowodami potwierdza, że oferta zawiera rażąco niską cenę lub koszt w stosunku do przedmiotu zamówienia.
5. Zamawiający zawiadomi Prezesa Urzędu oraz Komisję Europejską o odrzuceniu ofert, które według Zamawiającego zawierały rażąco niską cenę lub koszt z powodu udzielenia pomocy publicznej, a Wykonawca, w terminie wyznaczonym przez Zamawiającego, nie udowodnił, że pomoc ta jest zgodna z prawem w rozumieniu przepisów o postępowaniu w sprawach dotyczących pomocy publicznej.

29. Uzupelnienie oświadczeń i dokumentów.

1. Stosownie do treści art. 128 ust. 1 ustawy p.z.p., jeżeli Wykonawca nie złożył oświadczenia, o którym mowa w art. 125 ust. 1 ustawy p.z.p., podmiotowych środków dowodowych, innych dokumentów lub oświadczeń składanych w postępowaniu lub są one niekompletne lub zawierają

błędy, Zamawiający wzywa do ich złożenia, uzupełnienia lub poprawienia lub do udzielania wyjaśnień w terminie przez siebie wskazanym, chyba że mimo ich złożenia, uzupełnienia lub poprawienia lub udzielenia wyjaśnień oferta Wykonawcy podlega odrzuceniu albo zachodzą przesłanki unieważnienia postępowania.

2. Zamawiający nie wzywa do złożenia podmiotowych środków dowodowych, jeżeli:
 - a. może je uzyskać za pomocą bezpłatnych i ogólnodostępnych baz danych, w szczególności rejestrów publicznych w rozumieniu ustawy z dnia 17 lutego 2005 r. o informatyzacji działalności podmiotów realizujących zadania publiczne (t.j. Dz. U. z 2024 r. poz. 1557), o ile Wykonawca wskazał w jednolitym dokumencie dane umożliwiające dostęp do tych środków;
 - b. podmiotowym środkiem dowodowym jest oświadczenie, którego treść odpowiada zakresowi oświadczenia, o którym mowa w art. 125 ust. 1 ustawy p.z.p.
3. Wykonawca nie jest zobowiązany do złożenia podmiotowych środków dowodowych, które Zamawiający posiada, jeżeli Wykonawca wskaże te środki oraz potwierdzi ich prawidłowość i aktualność

30. Tryb oceny ofert.

1. W toku badania i oceny ofert Zamawiający może żądać od Wykonawców wyjaśnień dotyczących treści złożonych ofert oraz przedmiotowych środków dowodowych lub innych składanych dokumentów lub oświadczeń. Niedopuszczalne jest prowadzenie między Zamawiającym a Wykonawcą negocjacji dotyczących złożonej oferty oraz, z uwzględnieniem ust. 2) poniżej i art. 187 ustawy p.z.p., dokonywanie jakiegokolwiek zmiany w jej treści.
2. Zamawiający poprawia w ofercie:
 - a) oczywiste omyłki pisarskie,
 - b) oczywiste omyłki rachunkowe, z uwzględnieniem konsekwencji rachunkowych dokonanych poprawek,
 - c) inne omyłki polegające na niezgodności oferty z dokumentami zamówienia, niepowodujące istotnych zmian w treści oferty– niezwłocznie zawiadamiając o tym wykonawcę, którego oferta została poprawiona.
3. W przypadku, o którym mowa w pkt 2) powyżej, Zamawiający wyznacza Wykonawcy odpowiedni termin na wyrażenie zgody na poprawienie w ofercie omyłki lub zakwestionowanie sposobu jej poprawienia. Brak odpowiedzi w wyznaczonym terminie uznaje się za wyrażenie zgody na poprawienie omyłki.

31. Wykluczenie Wykonawcy

1. Zamawiający wykluczy Wykonawców z postępowania o udzielenie niniejszego zamówienia stosownie do treści art. 108 ust. 1 oraz art. 109 ust. 1 pkt 1) i 4) ustawy p.z.p. oraz art. 1 pkt. 3 ustawy z dnia 13 kwietnia 2022 r. o szczególnych rozwiązaniach w zakresie przeciwdziałania wspieraniu agresji na Ukrainę oraz służących ochronie bezpieczeństwa narodowego (t.j. Dz. U. z 2024 r. poz. 507).
2. Ofertę Wykonawcy wykluczonego uznaje się za odrzuconą.

32. Odrzucenie oferty

1. Zamawiający odrzuci ofertę w przypadkach określonych w art. 226 ust. 1 ustawy p.z.p.
2. Niezwłocznie po wyborze najkorzystniejszej oferty Zamawiający zawiadamia Wykonawców, którzy złożyli Oferty o wykonawcach, których oferty zostały odrzucone, podając uzasadnienie faktyczne i prawne.

33. Wybór oferty i zawiadomienie o wyniku postępowania

1. Zamawiający udzieli zamówienia Wykonawcy, którego oferta zostanie uznana za najkorzystniejszą.
2. Zamawiający, niezwłocznie po otwarciu ofert, udostępni na stronie internetowej niniejszego postępowania informacje o:

- 1) nazwach albo imionach i nazwiskach oraz siedzibach lub miejscach prowadzonej działalności gospodarczej albo miejscach zamieszkania wykonawców, których oferty zostały otwarte;
- 2) cenach lub kosztach zawartych w ofertach.
3. Niezwłocznie po wyborze najkorzystniejszej oferty Zamawiający informuje równocześnie wykonawców, którzy złożyli oferty, o:
 - 1) wyborze najkorzystniejszej oferty, podając nazwę albo imię i nazwisko, siedzibę albo miejsce zamieszkania, jeżeli jest miejscem wykonywania działalności wykonawcy, którego ofertę wybrano, oraz nazwy albo imiona i nazwiska, siedziby albo miejsca zamieszkania, jeżeli są miejscami wykonywania działalności wykonawców, którzy złożyli oferty, a także punktację przyznaną ofertom w każdym kryterium oceny ofert i łączną punktację,
 - 2) wykonawcach, których oferty zostały odrzucone – podając uzasadnienie faktyczne i prawne.
4. Zamawiający udostępni niezwłocznie informacje, o których mowa w ust. 3 pkt 1, na stronie internetowej niniejszego postępowania.
5. Wykonawcy, którego oferta została wybrana, odrębnym pismem zostanie wskazane miejsce i termin podpisania umowy.
6. Ogłoszenie o udzieleniu zamówienia zostanie również opublikowane w Dzienniku Urzędowym Unii Europejskiej.

34. Informacje ogólne dotyczące kwestii formalnych umowy w sprawie niniejszego zamówienia.

1. Osoby reprezentujące wykonawcę przy podpisywaniu umowy powinny posiadać ze sobą dokumenty potwierdzające ich umocowanie do reprezentowania wykonawcy, o ile umocowanie to nie będzie wynikać z dokumentów załączonych do oferty.
2. W przypadku wyboru oferty złożonej przez Wykonawców wspólnie ubiegających się o udzielenie zamówienia Zamawiający może żądać przed zawarciem umowy przedstawienia umowy regulującej współpracę tych Wykonawców. Umowa taka winna określać strony umowy, cel działania, sposób współdziałania, zakres prac przewidzianych do wykonania każdemu z nich, solidarną odpowiedzialność za wykonanie zamówienia, oznaczenie czasu trwania konsorcjum (obejmującego okres realizacji przedmiotu zamówienia, gwarancji i rękojmi), wykluczenie możliwości wypowiedzenia umowy konsorcjum przez któregokolwiek z jego członków do czasu wykonania zamówienia.

35. Postanowienia umowy

1. Wzór umowy stanowi część II niniejszej SWZ.
2. Z Wykonawcą, którego oferta zostanie uznana za najkorzystniejszą, zostanie zawarta umowa, o której mowa w pkt. 1 powyżej.
3. Zamawiający przewiduje możliwość wprowadzania zmian do zawartej umowy, na podstawie art. 455 ustawy p.z.p. w sposób i na warunkach szczegółowo opisanych we Wzorze umowy stanowiącej II część niniejszej SWZ.

36. Unieważnienie postępowania

1. Zamawiający unieważni postępowanie o udzielenie niniejszego zamówienia w sytuacjach określonych w art. 255 oraz art. 256 ustawy p.z.p., oraz w przypadku niezyskania pozwolenia na budowę przez Zamawiającego.
2. O unieważnieniu postępowania o udzielenie zamówienia Zamawiający zawiadomi równocześnie wszystkich Wykonawców, którzy:
 - 1) ubiegali się o udzielenie zamówienia – w przypadku unieważnienia postępowania przed upływem terminu składania ofert,
 - 2) złożyli oferty – w przypadku unieważnienia postępowania po upływie terminu składania ofert - podając uzasadnienie faktyczne i prawne.
3. Zamawiający udostępni niezwłocznie informację o unieważnieniu postępowania, na stronie internetowej niniejszego postępowania.

37. Środki ochrony prawnej

1. Informacje ogólne.

- 1) Środki ochrony prawnej przysługują Wykonawcom, a także innemu podmiotowi, jeżeli ma lub miał interes w uzyskaniu zamówienia oraz poniósł lub może ponieść szkodę w wyniku naruszenia przez Zamawiającego przepisów ustawy p.z.p. Środki ochrony prawnej wobec ogłoszenia wszczynającego postępowanie oraz dokumentów zamówienia przysługują również organizacjom wpisanym na listę, o której mowa w art. 469 pkt 15 ustawy p.z.p., oraz Rzecznikowi Małych i Średnich Przedsiębiorców.
- 2) Środkami ochrony prawnej, o których mowa w pkt.37.1 niniejszej SWZ są:
 - a) odwołanie,
 - b) skarga do sądu.

2. Odwołanie.

Odwołanie przysługuje wyłącznie od niezgodnej z przepisami ustawy p.z.p. czynności Zamawiającego podjętej w postępowaniu o udzielenie zamówienia lub zaniechania czynności, do której Zamawiający jest zobowiązany na podstawie ustawy p.z.p. Odwołanie wnosi się do Prezesa Izby w formie pisemnej lub w postaci elektronicznej, odpowiednio opatrzone własnoręcznym podpisem lub podpisane bezpiecznym podpisem elektronicznym weryfikowanym za pomocą ważnego kwalifikowanego certyfikatu lub równoważnego środka, spełniającego wymagania dla tego rodzaju podpisu, w następujących terminach:

- 1) 5 dni od dnia przekazania informacji o czynności Zamawiającego stanowiącej podstawę jego wniesienia, jeżeli informacja została przekazana przy użyciu środków komunikacji elektronicznej albo w terminie 10 dni – jeżeli zostały przesłane w inny sposób,
- 2) 5 dni od dnia publikacji ogłoszenia w Biuletynie Zamówień Publicznych lub zamieszczenia dokumentów zamówienia na stronie internetowej wobec treści ogłoszenia wszczynającego postępowanie o udzielenie zamówienia lub wobec treści dokumentów zamówienia
- 3) wobec czynności innych niż wymienione w punktach 36.2.1) i 36.2.2) – 5 dni od dnia, w którym powzięto lub przy zachowaniu należytej staranności można było powziąć wiadomość o okolicznościach stanowiących podstawę jego wniesienia

Szczegółowo kwestie odnoszące się do odwołania przedstawione są w art. 513-516 ustawy p.z.p.

3. Skarga do sądu.

Skarga do sądu przysługuje na orzeczenie Izby. Szczegółowo kwestie dotyczące skargi do sądu uregulowane zostały w art. 579-590 ustawy p.z.p.

38. Sposób porozumiewania się Zamawiającego z Wykonawcami.

1. Postępowanie prowadzone jest w języku polskim w formie elektronicznej za pośrednictwem platformazakupowa.pl (dalej jako „Platforma”) pod adresem <https://platformazakupowa.pl/transakcja/1078062>.
2. W celu skrócenia udzielenia odpowiedzi na pytania preferuje się, aby komunikacja między zamawiającym a wykonawcami, w tym wszelkie oświadczenia, wnioski, zawiadomienia oraz informacje, przekazywane są w formie elektronicznej za pośrednictwem Platformy i formularza „Wyślij wiadomość” znajdującego się na stronie danego postępowania. Za datę przekazania (wpływu) oświadczeń, wniosków, zawiadomień oraz informacji przyjmuje się datę ich przesłania za pośrednictwem Platformy poprzez kliknięcie przycisku „Wyślij wiadomość” po których pojawi się komunikat, że wiadomość została wysłana do zamawiającego.
3. Zamawiający będzie przekazywał wykonawcom informacje w formie elektronicznej za pośrednictwem Platformy. Informacje dotyczące odpowiedzi na pytania, zmiany specyfikacji, zmiany terminu składania i otwarcia ofert Zamawiający będzie zamieszczał na platformie w sekcji „Komunikaty”. Korespondencja, której zgodnie z obowiązującymi przepisami adresatem jest konkretny wykonawca, będzie przekazywana w formie elektronicznej za pośrednictwem Platformy do konkretnego wykonawcy.

4. Zamawiający, zgodnie z § 3 ust. 3 Rozporządzenia Prezesa Rady Ministrów w sprawie użycia środków komunikacji elektronicznej w postępowaniu o udzielenie zamówienia publicznego oraz udostępnienia i przechowywania dokumentów elektronicznych (Dz. U. z 2020 r., poz. 2452 dalej: „Rozporządzenie w sprawie środków komunikacji”), określa niezbędne wymagania sprzętowo - aplikacyjne umożliwiające pracę na platformazakupowa.pl, tj.:
 - a) stały dostęp do sieci Internet o gwarantowanej przepustowości nie mniejszej niż 512 kb/s,
 - b) komputer klasy PC lub MAC o następującej konfiguracji: pamięć min. 2 GB Ram, procesor Intel IV 2 GHZ lub jego nowsza wersja, jeden z systemów operacyjnych – MS Windows 7, Mac Os x 10 4, Linux, lub ich nowsze wersje,
 - c) zainstalowana dowolna przeglądarka internetowa, w przypadku Internet Explorer minimalnie wersja 10 0.,
 - d) włączona obsługa JavaScript,
 - e) zainstalowany program Adobe Acrobat Reader lub inny obsługujący format plików .pdf,
 - f) Platforma działa według standardu przyjętego w komunikacji sieciowej – kodowanie UTF8,
 - g) Oznaczenie czasu odbioru danych przez platformę zakupową stanowi datę oraz dokładny czas (hh:mm:ss) generowany wg. czasu lokalnego serwera synchronizowanego z zegarem Głównego Urzędu Miar.
5. Wykonawca, przystępując do niniejszego postępowania o udzielenie zamówienia publicznego:
 - a) akceptuje warunki korzystania z platformazakupowa.pl określone w Regulaminie zamieszczonym na stronie internetowej pod linkiem w zakładce „Regulamin” oraz uznaje go za wiążący,
 - b) zapoznał i stosuje się do Instrukcji składania ofert/wniosków za pośrednictwem platformazakupowa.pl.
6. Zamawiający informuje, że instrukcje korzystania z Platformy dotyczące w szczególności logowania, składania wniosków o wyjaśnienie treści SWZ, składania ofert oraz innych czynności podejmowanych w niniejszym postępowaniu przy użyciu Platformy znajdują się w zakładce „Instrukcje dla Wykonawców” na stronie internetowej pod adresem: <https://platformazakupowa.pl/strona/45-instrukcje>

39. Podwykonawstwo.

Zamawiający żąda wskazania przez Wykonawcę wszystkich tych części zakresu przedmiotu zamówienia, których wykonanie zamierza powierzyć podwykonawcom. Wskazanie niniejszego winno nastąpić w Formularzu Oferty.

40. Klauzula informacyjna o przetwarzaniu danych osobowych

1. Zgodnie z art. 13 ust. 1 i 2 rozporządzenia Parlamentu Europejskiego i Rady (UE) 2016/679 z dnia 27 kwietnia 2016 r. w sprawie ochrony osób fizycznych w związku z przetwarzaniem danych osobowych i w sprawie swobodnego przepływu takich danych oraz uchylenia dyrektywy 95/46/WE (ogólne rozporządzenie o ochronie danych) (Dz. Urz. UE L 119 z 04.05.2016, str. 1) (dalej: „rozporządzenie 2016/679”) informujemy, że:
 - a. Administratorem danych zbieranych i przetwarzanych w celu prowadzenia postępowania, zawarcia umowy oraz realizacji umowy jest Zakład Utylizacyjny Spółka z o.o. Wykonawcy mogą się z nami kontaktować w następujący sposób:
 - listownie na adres: Zakład Utylizacyjny Sp. z o.o., ul. Jabłoniowa 55, 80-180 Gdańsk;
 - poprzez e-mail: zut@zut.com.pl;
 - telefonicznie: (58) 326 01 00.
 - b. Dane kontaktowe do Inspektora Ochrony Danych – iod@zut.com.pl
 - c. Cel przetwarzania danych Wykonawcy oraz podstawy prawne
Dane Wykonawcy będą przetwarzane w celu związanym z postępowaniem o udzielenie zamówienia publicznego.
Dane osobowe są przetwarzane na podstawie art. 6 ust. 1 lit. c rozporządzenia 2016/679 w zw. z przepisami ustawy z dnia 29 stycznia 2004 r. Prawo zamówień publicznych, art. 6 ust. 1 lit. b

- rozporządzenia 2016/679 – odniesieniu do danych osobowych osoby będącej stroną umowy oraz art. 6 ust. 1 lit. e rozporządzenia 2016/679 – w odniesieniu do pozostałych danych osobowych - w celu i zakresie niezbędnym do zawarcia i realizacji umowy.
- d. Odbiorcami danych osobowych mogą zostać właściwe organy (w tym np. odpowiednie organy Unii Europejskiej, Najwyższa Izba Kontroli, Krajowa Administracja Skarbowa) oraz podmioty (w tym wykonawcy oraz każdy kto jest zainteresowany zgodnie z zasadą jawności postępowania), upoważnione zgodnie z obowiązującym prawem (dane powierzane będą w szczególności firmie Open Nexus Sp. z o.o. udostępniającej platformę zakupową pod adresem platformazakupowa.pl, na której Zakład Utylizacyjny Sp. z o. o. prowadzi postępowanie o udzielenie zamówienia publicznego).
- e. Okres przetwarzania danych jest zgodny z kategorią archiwalną dokumentacji postępowania i wynosi odpowiednio:
- 4 lata od dnia zakończenia postępowania o udzielenie zamówienia publicznego,
 - jeżeli czas trwania i rozliczenia umowy przekracza 4 lata - przez cały czas trwania umowy i okresu jej rozliczania,
 - w przypadku zamówień współfinansowanych ze środków UE przez okres, o którym mowa w art. 125 ust. 4 lit. d) w zw. z art. 140 rozporządzenia nr 1303/2013,
 - w zakresie określonym w przepisach o archiwizacji – do czasu przeprowadzania archiwizacji dokumentacji.
- f. Osobom, które w postępowaniu o udzieleniu zamówienia publicznego podały swoje dane osobowe przysługują następujące uprawnienia:
- prawo dostępu do danych oraz ich sprostowania,
 - na podstawie art. 18 RODO prawo żądania od Administratora ograniczenia przetwarzania danych osobowych z zastrzeżeniem przypadków, o których mowa w art. 18 ust. 2 RODO,
 - prawo do wniesienia skargi do Prezesa Urzędu Ochrony Danych Osobowych.
- g. Osobom, które w postępowaniu o udzieleniu zamówienia publicznego podały swoje dane osobowe nie przysługuje:
- w związku z art. 17 ust. 3 lit. b, d lub e RODO prawo do usunięcia danych osobowych,
 - prawo do przenoszenia danych osobowych, o którym mowa w art. 20 RODO,
 - na podstawie art. 21 RODO prawo sprzeciwu, wobec przetwarzania danych osobowych, gdyż podstawą prawną przetwarzania danych osobowych jest art. 6 ust. 1 lit. c RODO.
- h. Obowiązek podania danych
- Podanie danych osobowych w związku z udziałem w postępowaniu o zamówienia publiczne nie jest obowiązkowe, ale może być warunkiem niezbędnym do wzięcia w nim udziału. W zależności od przedmiotu zamówienia, zamawiający może żądać ich podania na podstawie przepisów ustawy p.z.p. oraz wydanych do niej przepisów wykonawczych, a w szczególności na podstawie Rozporządzenia Ministra Rozwoju Pracy i technologii z dnia 23 grudnia 2020 r. w sprawie podmiotowych środków dowodowych oraz innych dokumentów lub oświadczeń, jakich może żądać Zamawiający od Wykonawcy (Dz. U. z 2020 r. poz. 2415).
- i. Przekazywanie danych poza Europejski Obszar Gospodarczy
- W związku z jawnością postępowania o udzielenie zamówienia publicznego dane mogą być przekazywane do państw z poza EOG.
- j. Dane osobowe nie będą podlegały zautomatyzowanemu podejmowaniu decyzji, w tym profilowaniu.
2. W przypadku, gdy wykonanie obowiązku, o którym mowa w art. 15 ust. 1 – 3 rozporządzenia 2016/679, wymagałoby niewspółmiernego wysiłku, Zamawiający może żądać od osoby, której dane dotyczą wskazania dodatkowych informacji mających na celu sprecyzowanie żądania, w szczególności podania daty lub nazwy postępowania o udzielenie zamówienia publicznego.
3. Skorzystanie przez osobę, której dane dotyczą, z uprawnienia do sprostowania lub uzupełnienia danych osobowych, o którym mowa w art. 16 rozporządzenia 2016/679, nie może skutkować

zmianą wyniku postępowania o udzielenie zamówienia publicznego lub konkursu ani zmianą postanowień umowy w zakresie niezgodnym z ustawą.

4. Wystąpienie z żądaniem, o którym mowa w art. 18 ust. 1 rozporządzenia 2016/679, nie ogranicza przetwarzania danych osobowych do czasu zakończenia postępowania o udzielenie zamówienia publicznego lub konkursu.

41. Wykaz załączników do niniejszych SWZ.

Załącznikami do niniejszej SWZ są następujące wzory:

I.p.	Oznaczenie Załącznika	Nazwa Załącznika
1.	Załącznik nr 1	Wzór Formularza Oferty
2.	Załącznik nr 2	Wzór Formularza cenowego
3.	Załącznik nr 3	Wzór oświadczenia o spełnieniu warunków udziału w postępowaniu i braku podstaw do wykluczenia
4.	Załącznik nr 4	Zobowiązanie innych podmiotów do uczestniczenia w realizacji zamówienia
5.	Załącznik nr 5	Oświadczenie o spełnieniu obowiązku informacyjnego
6.	Załącznik nr 6	Wzór oświadczenia o przynależności do grupy kapitałowej
7.	Załącznik nr 7	Wzór oświadczenia o posiadaniu rachunku bankowego związanego z prowadzeniem działalności gospodarczej
8.	Załącznik nr 8	Wzór wykazu robót budowlanych
9.	Załącznik nr 9	Wzór wykazu osób
10.	Załącznik nr 10	Wzór oświadczenia o odbyciu wizji lokalnej

Wskazane w tabeli powyżej załączniki Wykonawca wypełnia stosownie do treści pkt 16 niniejszej SWZ. Zamawiający dopuszcza zmiany wielkości pól załączników oraz odmiany wyrazów wynikające ze złożenia oferty wspólnej. Wprowadzone zmiany nie mogą zmieniać treści załączników.

Załącznik nr 1 – Wzór Formularza Oferty

DLA POSTĘPOWANIA NA

roboty budowlane związane z zamknięciem i rekultywacją sektora 800/1 na składowisku odpadów innych niż niebezpieczne i obojętne należącym do Zakładu Utylizacyjnego Sp. z o. o. w Gdańsku

Nr referencyjny nadany sprawie przez Zamawiającego

6/TP/2025

1. ZAMAWIAJĄCY:

Zakład Utylizacyjny Spółka z o. o.
80-180 Gdańsk
ul. Jabłoniowa 55
POLSKA

2. WYKONAWCA:Niniejsza oferta zostaje złożona przez¹:

I.p.	Nazwa(y) Wykonawcy(ów)	Adres(y) Wykonawcy(ów)

3. OSOBA UPRAWNIONA DO KONTAKTÓW:

Imię i nazwisko	
Adres	
Nr telefonu	
Nr faksu	
Adres e-mail	

4. Ja (my) niżej podpisany(i) oświadczam(y), że:

- 1) Zapoznałem(zapoznaliśmy) się z treścią SWZ dla niniejszego zamówienia i przyjmuję(przyjmujemy) ją bez zastrzeżeń,
- 2) Gwarantuję (Gwarantujemy) wykonanie niniejszego zamówienia zgodnie z treścią: SWZ, wyjaśnień do SWZ oraz jej modyfikacji,
- 3) cena brutto mojej (naszej) oferty wynosi:

.....PLN (słownie złotych/100),

w tym cena netto wynosi PLN (słownie:.....),

- 4) Wybór mojej (naszej) oferty [będzie prowadzić] / [nie będzie prowadzić]* do powstania u Zamawiającego obowiązku podatkowego, wskazuję/emy nazwę (rodzaj) towaru lub usługi, których dostawa lub świadczenie będzie prowadzić do jego powstania, oraz wskazuję(emy) ich wartość bez kwoty podatku:

Lp.	Nazwa (rodzaj) towaru lub usługi	Wartość bez kwoty podatku w PLN
1.		
2.		

- 5) Zobowiązuję(emy) się do wykonania przedmiotu zamówienia w terminie określonym w pkt. 8 – I część SWZ.
- 6) Uważam się za związanego niniejszą ofertą na czas wskazany w SWZ, czyli przez okres 90 dni od upływu terminu składania ofert,
- 7) Akceptuję(emy) bez zastrzeżeń wzór umowy, w sprawie realizacji zamówienia publicznego przedstawiony w Części II SWZ,
- 8) W przypadku uznania mojej (naszej) oferty za najkorzystniejszą umowę zobowiązuję(emy) się zawrzeć w miejscu i terminie jakie zostaną wskazane przez Zamawiającego,
- 9) na podstawie art. 18 ust. 3 ustawy p.z.p., [żadne z informacji zawartych w ofercie nie stanowią tajemnicy przedsiębiorstwa w rozumieniu przepisów o zwalczaniu nieuczciwej konkurencji] / [wskazane poniżej informacje zawarte w ofercie stanowią tajemnicę przedsiębiorstwa w rozumieniu przepisów o zwalczaniu nieuczciwej konkurencji i w związku z niniejszym nie mogą być one udostępniane, w szczególności innym uczestnikom postępowania]*:

¹ Wykonawca modeluje tabelę poniżej w zależności od swego składu.

Lp.	Oznaczenie rodzaju (nazwy) informacji	Strony w ofercie (wyrażone cyfrą)	
		od	do
a)			
b)			

10) [nie zamierzam(y) powierzać do pod wykonania żadnej części niniejszego zamówienia] / [następujące części niniejszego zamówienia **powierzę/powierzmy** podwykonawcom]*:

L.p.	Część zamówienia	Nazwa i adres podwykonawcy, o ile są znane
1	2	3
1		
2		
3		

11) Podmiot reprezentowany przez mnie (przez nas) jest mikro/małym / średnim przedsiębiorcą / posiada status dużego przedsiębiorcy*

12) Wadium (w przypadku wniesienia w formie pieniężne) proszę zwrócić na konto: Nazwa Banku Wykonawcy:

* Niepotrzebne skreślić

PODPIS(Y):

l.p.	Nazwa(y) Wykonawcy(ów)	Nazwisko i imię osoby (osób) upoważnionej(ych) do podpisania niniejszej oferty w imieniu Wykonawcy(ów)	Podpis(y) osoby(osób) upoważnionej(ych) do podpisania niniejszej oferty w imieniu Wykonawcy(ów)	Pieczęć(cie) Wykonawcy(ów)	Miejscowość i data

Załącznik nr 2 – Formularz cenowy

DLA POSTĘPOWANIA NA

roboty budowlane związane z zamknięciem i rekultywacją sektora 800/1 na składowisku odpadów innych niż niebezpieczne i obojętne należącym do Zakładu Utylizacyjnego Sp. z o. o. w Gdańsku

Nr referencyjny nadany sprawie przez Zamawiającego

6/TP/2025

1. **ZAMAWIAJĄCY:**
Zakład Utylizacyjny Spółka z o.o.
80-180 Gdańsk
ul. Jabłoniowa 55
POLSKA

2. **WYKONAWCA:**
Niniejsza oferta złożona przez²:

I.p.	Nazwa(y) Wykonawcy(ów)	Adres(y) Wykonawcy(ów)

3. **TERMIN REALIZACJI ZAMÓWIENIA: 4 miesiące od dnia podpisania umowy**

4.

LP	Przedmiot zamówienia	J.m.	Ilość	Cena jednostkowa netto	Wartość netto	Stawka VAT (%)	Kwota VAT	Wartość brutto
1	2	3	4	5	6 (4x5)	7	8 (6x7)	8 (6+8)
2	Rekultywacja wierzchołki podsektora 800/1 C (obszar rekultywacyjny nr 3) zgodnie z opisem przedmiotu zamówienia i dokumentacją techniczną	kpl.	1					
3	RAZEM rekultywacja (wiersz 2)							
4	Budowa studni gazowej pionowej H=10 m	szt.	6					
5	Budowa studni gazowej pionowej H=20 m	szt.	5					
6	Budowa studni horyzontalnych	szt.	8					
7	Budowa 3 zbiorników wraz z wyposażeniem i podłączeniem - instalacja rozsączająca	szt.	3					
8	Budowa kolektora zbiorczego z rur Ø250	m	337					
9	Budowa odwadniacza sieciowego z dostawą pompy głębinowej	kpl.	4					

² Wykonawca modeluje tabelę poniżej w zależności od swego składu.

10	Budowa kompletnej instalacji elektrycznej	kpl.	1					
11	Budowa studni odcinająco-pomiarowej Sop	szt.	4					
12	Pozostałe prace związane z uruchomieniem instalacji odgazowania, w tym m.in. budowa przyłączy, łączenie studni.	kpl.	1					
13	Prace związane z demontażem istniejącej instalacji odgazowania.	kpl.	1					
14	RAZEM odgazowanie sektor 800/1 podsektor C (Suma wierszy 4-13)							
15	RAZEM - CAŁOŚĆ OFERTY (Wiersze 3+14)							

4. PODPIS(Y):

I.p.	Nazwa(y) Wykonawcy(ów)	Nazwisko i imię osoby (osób) upoważnionej(ych) do podpisania niniejszej oferty w imieniu Wykonawcy(ów)	Podpis(y) osoby(osób) upoważnionej(ych) do podpisania niniejszej oferty w imieniu Wykonawcy(ów)	Pieczęć(cie) Wykonawcy(ów)	Miejscowość i data

Załącznik nr 3 – Wzór oświadczenia o spełnieniu warunków udziału w postępowaniu i braku podstaw do wykluczenia

DLA POSTĘPOWANIA NA

roboty budowlane związane z zamknięciem i rekultywacją sektora 800/1 na składowisku odpadów innych niż niebezpieczne i obojętne należącym do Zakładu Utylizacyjnego Sp. z o. o. w Gdańsku

Nr referencyjny nadany sprawie przez Zamawiającego

6/TP/2025

1. ZAMAWIAJĄCY:

Zakład Utylizacyjny Spółka z o.o.
80-180 Gdańsk
ul. Jabłoniowa 55
POLSKA

2. WYKONAWCA:

I.p.	Nazwa(y) Wykonawcy(ów)	Adres(y) Wykonawcy(ów)

Na potrzeby niniejszego postępowania o udzielenie zamówienia publicznego oświadczam/oświadczamy, co następuje:

- Oświadczam, że spełniam warunki udziału w postępowaniu określone przez Zamawiającego w Specyfikacji Warunków Zamówienia.
- Oświadczam, że nie podlegam wykluczeniu na podstawie art. 108 ust. 1) oraz 109 ust. 1 pkt 1), 4) ustawy pzp,
- Oświadczam, że nie podlegam wykluczeniu z postępowania ze względu na:
 - wpisanie na listę na podstawie decyzji w sprawie wpisu na listę rozstrzygającą o zastosowaniu środków, o którym mowa w art. 1 pkt. 3 ustawy z dnia 13 kwietnia 2022 r. o szczególnych rozwiązaniach w zakresie przeciwdziałania wspieraniu agresji na Ukrainę oraz służących ochronie bezpieczeństwa narodowego (Dz.U. 2024 poz. 507 ze zmianami)²,
 - Art. 5k rozporządzenia Rady (UE) nr 833/2014 z dnia 31 lipca 2014 r. dotyczącego środków ograniczających w związku z działaniami Rosji destabilizującymi sytuację na Ukrainie (Dz. Urz. UE nr L 229 z 31.07.2014, str. 1) w brzmieniu nadanym rozporządzeniem Rady (UE) 2022/576 w sprawie zamiany rozporządzenia nr 833/2014 (Dz. Urz. UE nr L 111 z 8.04.2022)¹

3. PODPIS(Y):

I.p.	Nazwa(y) Wykonawcy(ów)	Nazwisko i imię osoby (osób) upoważnionej(ych) do podpisania niniejszej oferty w imieniu Wykonawcy(ów)	Podpis(y) osoby(osób) upoważnionej(ych) do podpisania niniejszej oferty w imieniu Wykonawcy(ów)	Pieczęć(cie) Wykonawcy(ów)	Miejscowość i data

¹ Zgodnie z treścią art. 5k ust. 1 rozporządzenia 833/2014 w brzmieniu nadanym rozporządzeniem 2022/576 zakazuje się udzielania lub dalszego wykonywania wszelkich zamówień publicznych lub koncesji objętych zakresem dyrektyw w sprawie zamówień publicznych, a także zakresem art. 10 ust. 1, 3, ust. 6 lit. a)–e), ust. 8, 9 i 10, art. 11, 12, 13 i 14 dyrektywy 2014/23/UE, art. 7 i 8, art. 10 lit. b)–f) i lit. h)–j) dyrektywy 2014/24/UE, art. 18, art. 21 lit. b)–e) i lit. g)–i), art. 29 i 30 dyrektywy 2014/25/UE oraz art. 13 lit. a)–d), lit. f)–h) i lit. j) dyrektywy 2009/81/WE na rzecz lub z udziałem: obywateli rosyjskich lub osób fizycznych lub prawnych, podmiotów lub organów z siedzibą w Rosji; osób prawnych, podmiotów lub organów, do których prawa własności bezpośrednio lub pośrednio w ponad 50 % należą do podmiotu, o którym mowa w lit. a) niniejszego ustępu; lub

osób fizycznych lub prawnych, podmiotów lub organów działających w imieniu lub pod kierunkiem podmiotu, o którym mowa w lit. a) lub b) niniejszego ustępu, w tym podwykonawców, dostawców lub podmiotów, na których zdolności polega się w rozumieniu dyrektyw w sprawie zamówień publicznych, w przypadku, gdy przypada na nich ponad 10 % wartości zamówienia.

² Zgodnie z treścią art. 7 ust. 1 ustawy z dnia 13 kwietnia 2022 r. o szczególnych rozwiązaniach w zakresie przeciwdziałania wspieraniu agresji na Ukrainę oraz służących ochronie bezpieczeństwa narodowego, z postępowania o udzielenie zamówienia publicznego lub konkursu prowadzonego na podstawie ustawy Pzp wyklucza się:

- wykonawcę oraz uczestnika konkursu wymienionego w wykazach określonych w rozporządzeniu 765/2006 i rozporządzeniu 269/2014 albo wpisanego na listę na podstawie decyzji w sprawie wpisu na listę rozstrzygającej o zastosowaniu środka, o którym mowa w art. 1 pkt 3 ustawy;
- wykonawcę oraz uczestnika konkursu, którego beneficjentem rzeczywistym w rozumieniu ustawy z dnia 1 marca 2018 r. o przeciwdziałaniu praniu pieniędzy oraz finansowaniu terroryzmu (Dz. U. z 2023 r. poz. 1124, 1285, 1723 i 1843) jest osoba wymieniona w wykazach określonych w rozporządzeniu 765/2006 i rozporządzeniu 269/2014 albo wpisana na listę lub będąca takim beneficjentem rzeczywistym od dnia 24 lutego 2022 r., o ile została wpisana na listę na podstawie decyzji w sprawie wpisu na listę rozstrzygającej o zastosowaniu środka, o którym mowa w art. 1 pkt 3 ustawy;
- wykonawcę oraz uczestnika konkursu, którego jednostką dominującą w rozumieniu art. 3 ust. 1 pkt 37 ustawy z dnia 29 września 1994 r. o rachunkowości (Dz. U. z 2023 r. poz. 120, 295 i 1598), jest podmiot wymieniony w wykazach określonych w rozporządzeniu 765/2006 i rozporządzeniu 269/2014 albo wpisany na listę lub będący taką jednostką dominującą od dnia 24 lutego 2022 r., o ile został wpisany na listę na podstawie decyzji w sprawie wpisu na listę rozstrzygającej o zastosowaniu środka, o którym mowa w art. 1 pkt 3 ustawy.

Załącznik nr 4 - Wzór pisemnego zobowiązania podmiotu do udostępnienia zasobów

DLA POSTĘPOWANIA NA

roboty budowlane związane z zamknięciem i rekultywacją sektora 800/1 na składowisku odpadów innych niż niebezpieczne i obojętne należącym do Zakładu Utylizacyjnego Sp. z o. o. w Gdańsku

Nr referencyjny nadany sprawie przez Zamawiającego

6/TP/2025

ZAMAWIAJĄCY:

Zakład Utylizacyjny Spółka z o.o., ul. Jabłoniowa 55, 80-180 Gdańsk, POLSKA

WYKONAWCA:

I.p.	Nazwa(y) Udostępniającego(ych)	Adres(y) Udostępniającego(ych)

Ja / my niżej podpisany/-i*:

.....
(imię i nazwisko, podstawa do reprezentowania)

działając w imieniu i na rzecz

.....
(nazwa firmy, adres siedziby podmiotu oddającego Wykonawcy do dyspozycji zasoby na zasadach określonych w art. 118 ustawy p.z.p.)

zobowiązuję/my* się oddać do dyspozycji Wykonawcy uczestniczącemu w postępowaniu o udzielenie zamówienia publicznego pn.:
„.....” (znak postępowania:), tj.

.....
(nazwa (firma) i adres Wykonawcy, który polega na zasobach ww. podmiotu na zasadach określonych w art. 118 ustawy p.z.p.)

następujące zasoby, na okres korzystania z nich przy wykonaniu ww. zamówienia:

.....
(określenie zdolności technicznych lub zawodowych, sytuacji finansowej lub ekonomicznej)

Sposób wykorzystania udostępnionych przeze mnie zasobów będzie następujący:.....

Charakter stosunku łączącego mnie z Wykonawcą będzie następujący:

.....

Zakres mojego udziału przy wykonywaniu zamówienia będzie następujący:

.....

Uwaga: Jeśli osoba wypełniająca załącznik nr 4 występuje tylko w swoim imieniu, wpisuje swoje imię i nazwisko oraz podpisuje się pod zobowiązaniem. W imieniu podmiotów gospodarczych udostępniających niezbędne doświadczenie do wykonania zamówienia zobowiązanie wypełniają osoby umocowane prawnie mające prawo występowania w imieniu tego podmiotu.

Ze zobowiązania lub innych dokumentów potwierdzających udostępnienie zasobów przez inne podmioty musi bezspornie i jednoznacznie wynikać w szczególności:

- zakres dostępnych wykonawcy zasobów innego podmiotu;
- sposób wykorzystania zasobów innego podmiotu, przez wykonawcę, przy wykonywaniu zamówienia;
- zakres i okres udziału innego podmiotu przy wykonywaniu zamówienia publicznego;
- czy podmiot, na zdolnościach którego wykonawca polega w odniesieniu do warunków udziału w postępowaniu dotyczących wykształcenia, kwalifikacji zawodowych lub doświadczenia, zrealizuje roboty budowlane lub usługi, których wskazane zdolności dotyczą.

PODPIS(Y):

I.p.	Nazwa(y) Udostępniającego(ych)	Nazwisko i imię osoby (osób) upoważnionej(ych) do podpisania niniejszego załącznika w imieniu Udostępniającego(ych)	Podpis(y) osoby(osób) upoważnionej(ych) do podpisania niniejszego załącznika w imieniu Udostępniającego(ych)	Pieczęć(cie) Udostępniającego(ych)	Miejscowość i data

Załącznik nr 5 – Oświadczenie o spełnieniu obowiązku informacyjnego

DLA POSTĘPOWANIA NA

roboty budowlane związane z zamknięciem i rekultywacją sektora 800/1 na składowisku odpadów innych niż niebezpieczne i obojętne należącym do Zakładu Utylizacyjnego Sp. z o. o. w Gdańsku

Nr referencyjny nadany sprawie przez Zamawiającego

6/TP/2025

1. ZAMAWIAJĄCY:

Zakład Utylizacyjny Sp. z o.o., ul. Jabłoniowa 55, 80-180 Gdańsk

WYKONAWCA:

Niniejsze oświadczenie zostaje złożone przez^[1]:

I.p.	Nazwa(y) Wykonawcy(ów)	Adres(y) Wykonawcy(ów)

Oświadczam, że wypełniłem(wypełniliśmy) obowiązki informacyjne przewidziane w art. 13 lub art. 14 rozporządzenia Parlamentu Europejskiego i Rady (UE) 2016/679 z dnia 27 kwietnia 2016r. w sprawie ochrony osób fizycznych w związku z przetwarzaniem danych osobowych i w sprawie swobodnego przepływu takich danych oraz uchylenia dyrektywy 95/46/WE (ogólne rozporządzenie o ochronie danych) (Dz. Urz. UE L 119 z 04.05.2016, str. 1) wobec osób fizycznych, od których dane osobowe bezpośrednio lub pośrednio pozyskałem w celu złożenia oferty oraz zobowiązuje się wypełnić powyższe obowiązki informacyjne w odniesieniu do osób, których dane osobowe będą przekazywane Zamawiającemu w trakcie realizacji Umowy*

PODPIS(Y):

I.p.	Nazwa(y) Wykonawcy(ów)	Nazwisko i imię osoby (osób) upoważnionej(ych) do podpisania niniejszej oferty w imieniu Wykonawcy(ów)	Podpis(y) osoby(osób) upoważnionej(ych) do podpisania niniejszej oferty w imieniu Wykonawcy(ów)	Pieczęć(cie) Wykonawcy(ów)	Miejscowość i data

¹⁾ rozporządzenie Parlamentu Europejskiego i Rady (UE) 2016/679 z dnia 27 kwietnia 2016 r. w sprawie ochrony osób fizycznych w związku z przetwarzaniem danych osobowych i w sprawie swobodnego przepływu takich danych oraz uchylenia dyrektywy 95/46/WE (ogólne rozporządzenie o ochronie danych) (Dz. Urz. UE L 119 z 04.05.2016, str. 1).

* W przypadku gdy wykonawca nie przekazuje danych osobowych innych niż bezpośrednio jego dotyczących lub zachodzi wyłączenie stosowania obowiązku informacyjnego, stosownie do art. 13 ust. 4 lub art. 14 ust. 5 RODO treści oświadczenia wykonawca nie składa (usunięcie treści oświadczenia np. przez jego wykreślenie).

Załącznik nr 6 – Wzór Oświadczenia o przynależności do grupy kapitałowej

DLA POSTĘPOWANIA NA

roboty budowlane związane z zamknięciem i rekultywacją sektora 800/1 na składowisku odpadów innych niż niebezpieczne i obojętne należącym do Zakładu Utylizacyjnego Sp. z o. o. w Gdańsku

Nr referencyjny nadany sprawie przez Zamawiającego

6/TP/2025

1. ZAMAWIAJĄCY:

Zakład Utylizacyjny Sp. z o.o., ul. Jabłoniowa 55, 80-180 Gdańsk

2. WYKONAWCA:

I.p.	Nazwa(y) Wykonawcy(ów)	Adres(y) Wykonawcy(ów)

Stosownie do treści art. 108 ust 1 pkt 5 ustawy z dnia 11 września 2019 r. Prawo zamówień publicznych (t.j. Dz. U. z 2024 r. poz. 1320), zwanej dalej ustawą p.z.p.

OŚWIADCZAM(Y), ŻE:

nie należę(my) do tej samej grupy kapitałowej, o której mowa w art. 108 ust 1 pkt 5 ustawy p.z.p.

należę(my) do tej samej grupy kapitałowej, o której mowa w art. art. 108 ust 1 pkt 5 ustawy p.z.p., wraz z następującymi wykonawcami, którzy złożyli odrębne oferty w niniejszym postępowaniu:

wraz ze złożeniem oświadczenia o przynależności do grupy kapitałowej, Wykonawca może przedstawić dowody, że powiązania z innym Wykonawcą nie prowadzą do zakłócenia konkurencji w niniejszym postępowaniu o udzielenie zamówienia.

3. PODPIS(Y):

I.p.	Nazwa(y) Wykonawcy(ów)	Nazwisko i imię osoby (osób) upoważnionej(ych) do podpisania niniejszej oferty w imieniu Wykonawcy(ów)	Podpis(y) osoby(osób) upoważnionej(ych) do podpisania niniejszej oferty w imieniu Wykonawcy(ów)	Pieczęć(cie) Wykonawcy(ów)	Miejscowość i data

Załącznik nr 7 – Wzór oświadczenia o posiadaniu rachunku bankowego związanego z prowadzeniem działalności gospodarczej

DLA POSTĘPOWANIA NA

roboty budowlane związane z zamknięciem i rekultywacją sektora 800/1 na składowisku odpadów innych niż niebezpieczne i obojętne należącym do Zakładu Utylizacyjnego Sp. z o. o. w Gdańsku

Nr referencyjny nadany sprawie przez Zamawiającego

6/TP/2025

1. ZAMAWIAJĄCY:

Zakład Utylizacyjny Spółka z o.o.

80-180 Gdańsk

ul. Jabłoniowa 55

POLSKA

2. WYKONAWCA:

I.p.	Nazwa(y) Wykonawcy(ów)	Adres(y) Wykonawcy(ów)

W związku z informacją, zawartą w I części SWZ, iż Zamawiający stosuje rozliczenie z zastosowaniem mechanizmu podzielonej płatności, o którym mowa w rozdziale 1a ustawy z dnia 11 marca 2004 r. o podatku od towarów i usług (t.j. Dz. U. z 2024 r. poz. 361), oświadczam/my

że posiadamy rachunek bankowy związany z prowadzeniem działalności gospodarczej o numerze

.....

pełny numer rachunku

w banku

nazwa banku

3. PODPIS:

I.p.	Nazwa(y) Wykonawcy(ów)	Nazwisko i imię osoby (osób) upoważnionej(ych) do podpisania niniejszej oferty w imieniu Wykonawcy(ów)	Podpis(y) osoby(osób) upoważnionej(ych) do podpisania niniejszej oferty w imieniu Wykonawcy(ów)	Pieczęć(cie) Wykonawcy(ów)	Miejscowość i data

Załącznik nr 8 - Wzór zrealizowanych robót budowlanych

DLA POSTĘPOWANIA NA

roboty budowlane związane z zamknięciem i rekultywacją sektora 800/1 na składowisku odpadów innych niż niebezpieczne i obojętne należącym do Zakładu Utylizacyjnego Sp. z o. o. w Gdańsku

Nr referencyjny nadany sprawie przez Zamawiającego

6/TP/2025

1. ZAMAWIAJĄCY:

Zakład Utylizacyjny Spółka z o.o.

80-180 Gdańsk

ul. Jabłoniowa 55

POLSKA

1. WYKONAWCA:

I.p.	Nazwa(y) Wykonawcy(ów)	Adres(y) Wykonawcy(ów)

2. OŚWIADCZAM/MY, ŻE ZREALIZOWAŁEM/LIŚMY NASTĘPUJĄCE ROBOTY BUDOWLANE W ZAKRESIE REKULTYWACJI

L.p.	Odbiorca	Przedmiot zamówienia	powierzchnia	Data wykonania
1.				
2.				
3.				

3. OŚWIADCZAM/MY, ŻE ZREALIZOWAŁEM/LIŚMY NASTĘPUJĄCE ROBOTY BUDOWLANE W ZAKRESIE BUDOWY SYSTEMU ODGAZOWANIA

L.p.	Odbiorca	Przedmiot zamówienia	Liczba studni	Data wykonania
1.				
2.				

Na wezwanie Zamawiającego należy przedłożyć dowody, że wyspecyfikowane roboty budowlane zostały wykonane należyście

4. PODPIS:

I.p.	Nazwa(y) Wykonawcy(ów)	Nazwisko i imię osoby (osób) upoważnionej(ych) do podpisania niniejszej oferty w imieniu Wykonawcy(ów)	Podpis(y) osoby(osób) upoważnionej(ych) do podpisania niniejszej oferty w imieniu Wykonawcy(ów)	Pieczęć(cie) Wykonawcy(ów)	Miejscowość i data

Załącznik nr 9 - Wzór wykazu personelu

DLA POSTĘPOWANIA NA

roboty budowlane związane z zamknięciem i rekultywacją sektora 800/1 na składowisku odpadów innych niż niebezpieczne i obojętne należącym do Zakładu Utylizacyjnego Sp. z o. o. w Gdańsku

Nr referencyjny nadany sprawie przez Zamawiającego

6/TP/2025

1. ZAMAWIAJĄCY:

Zakład Utylizacyjny Spółka z o.o.

80-180 Gdańsk

ul. Jabłoniowa 55

POLSKA

1. WYKONAWCA:

I.p.	Nazwa(y) Wykonawcy(ów)	Adres(y) Wykonawcy(ów)

2. OŚWIADCZAM(Y), ŻE do wykonania niniejszego zamówienia skierowane zostaną następujące osoby:a. Do pełnienia funkcji kierownika budowy:

Imię i nazwisko osoby:

Kwalifikacje zawodowe i uprawnienia:

.....

Doświadczenie w kierowaniu robotami budowlanymi związanymi z rekultywacją

.....

b. Do pełnienia funkcji kierownika robót instalacyjnych:

Imię i nazwisko osoby:

Kwalifikacje zawodowe i uprawnienia:

.....

3. PODPIS:

I.p.	Nazwa(y) Wykonawcy(ów)	Nazwisko i imię osoby (osób) upoważnionej(ych) do podpisania niniejszej oferty w imieniu Wykonawcy(ów)	Podpis(y) osoby(osób) upoważnionej(ych) do podpisania niniejszej oferty w imieniu Wykonawcy(ów)	Pieczęć(cie) Wykonawcy(ów)	Miejscowość i data

Załącznik nr 10 – Wzór oświadczenia o przeprowadzeniu wizji lokalnej

DLA POSTĘPOWANIA NA

roboty budowlane związane z zamknięciem i rekultywacją sektora 800/1 na składowisku odpadów innych niż niebezpieczne i obojętne należącym do Zakładu Utylizacyjnego Sp. z o. o. w Gdańsku

Nr referencyjny nadany sprawie przez Zamawiającego

6/TP/2025

OŚWIADCZENIE O PRZEPROWADZENIU WIZJI LOKALNEJ

W dniu w godz. w ramach postępowania prowadzonego w trybie przetargu nieograniczonego przeprowadzanego zgodnie z postanowieniami ustawy z dnia 11 września 2019 r. – Prawo zamówień publicznych (t.j. Dz. U. z 2024 r. poz. 1320) na roboty budowlane związane z zamknięciem i rekultywacją sektora 800/1 na składowisku odpadów innych niż niebezpieczne i obojętne należącym do Zakładu Utylizacyjnego Sp. z o. o. w Gdańsku

1)(imię i nazwisko)

2)(imię i nazwisko)

3)(imię i nazwisko)

jako Przedstawiciel / -e Wykonawcy:

.....
(nazwa i adres Wykonawcy)

dokonał / -li wizji lokalnej zgodnie z wymogiem wskazanym w pkt. 18 ust. 2 Specyfikacji Warunków Zamówienia.

Przedstawiciel / le Wykonawcy zapoznał się z terenem, którego dotyczy przedmiotowe zamówienie.

.....
(Przedstawiciel Wykonawcy)

.....
(Przedstawiciel Zamawiającego)

42. CZĘŚĆ II – PROJEKT UMOWY W SPRAWIE ZAMÓWIENIA PUBLICZNEGO

Umowa nr

zawarta w dniu roku w Gdańsku pomiędzy:

Zakładem Utylizacyjnym Spółka z o.o. z siedzibą w Gdańsku 80-180, przy ul. Jabłoniowej 55, wpisanym do rejestru przedsiębiorców prowadzonego przez Sąd Rejonowy Gdańsk Północ w Gdańsku VII Wydział Gospodarczy Krajowego Rejestru Sądowego pod numerem KRS 0000052057, NIP 583-000-20-19, kapitale zakładowym w wysokości 24.092.000 zł, zarządzie dwuosobowym, który reprezentuje:

1. Sławomir Kiszkurno – Prezesa Zarządu,
 2. Sebastian Kozłowski – Wiceprezes Zarządu,
- zwanym dalej „**Zamawiającym**”,

a

*firmą z siedzibą, adres, wpisaną do rejestru przedsiębiorców prowadzonego przez Sąd Rejonowy w Wydział Gospodarczy Krajowego Rejestru Sądowego pod numerem, NIP, numerze rejestrowym, kapitale zakładowym w wysokości:zł, reprezentowanym przez (zgodnie z wypisem z KRS) zwanym dalej „**Wykonawcą**”,*

na podstawie rozstrzygniętego w dniu 2025 r. postępowania o udzielenie zamówienia publicznego, przeprowadzonego zgodnie z ustawą z dnia 11 września 2019 r. Prawo zamówień publicznych (t.j. Dz. U. z 2024 r. poz. 1320) w trybie podstawowym i dokonanego przez Zamawiającego wyboru oferty, została zawarta umowa o następującej treści:

I. PRZEDMIOT UMOWY

§ 1

1. Przedmiotem umowy jest wykonanie robót budowlanych związanych z zamknięciem i rekultywacją sektora 800/1 na składowisku odpadów innych niż niebezpieczne i obojętne należącym do Zakładu Utylizacyjnego Sp. z o. o. w Gdańsku.
2. Zamawiający powierza, a Wykonawca przyjmuje do realizacji zakres zamówienia obejmujący:
 - a. rekultywację wierzchowiny kwatery składowania odpadów - sektor 800/1, obszar rekultywacyjny nr 3 (podsektor C),
 - b. rozbudowę i modernizację systemu odgazowania oraz instalacji rozsączania kwatery składowania odpadów sektor 800/1, podsektor C.
3. Realizacja zamówienia nastąpi zgodnie z decyzją wyrażającą zgodę na zamknięcie składowiska, pozwoleniem na budowę systemu odgazowania, dokumentacją projektową, opisem przedmiotu zamówienia zawartym w SWZ postępowania 6/TP/2025 oraz postanowieniami niniejszej umowy.
4. Szczegółowy opis przedmiotu zamówienia zawiera dokumentacja projektowa stanowiąca - załączniki do III części SWZ tj. Projekt zamknięcia i rekultywacji składowiska odpadów komunalnych, specyfikacja techniczna oraz przedmiar robót (dokumenty pomocniczy – jest wyłącznie dokumentem informacyjnym, z którego może skorzystać wykonawca, ale nie ma takiego obowiązku. Przedmiar pełni tylko pomocniczą funkcję zarówno pod względem ilościowym i rodzajowym - może być korygowany przez wykonawcę bez późniejszej oceny przez Zamawiającego).
5. Zamawiający nie przewiduje wykorzystania odpadów w ramach prowadzenia prac objętych zamówieniem. Wykonawca oświadcza, że zaznajomił się z warunkami lokalnymi, w których będą realizowane roboty, w tym szczególnie z możliwościami urządzenia zaplecza, możliwościami zasilania

w energię, wodę i inne media, ze stanem dróg dojazdowych, urządzeniami telekomunikacyjnymi, możliwościami zakwaterowania swoich pracowników itp. oraz uwzględnił je w kalkulacji Wynagrodzenia. Wykonawca oświadcza jednocześnie, że uwzględnił w Wynagrodzeniu również inne warunki lokalne rozpoznane we własnym zakresie oraz, że umożliwiają one właściwe wykonanie robót.

II. ZOBOWIĄZANIA I ODPOWIEDZIALNOŚĆ WYKONAWCY

§2

1. Wykonawca zobowiązuje się do:
 - a. Sprawdzenia dokumentacji Zamawiającego, opisanej w §1 ust. 4 i, jeśli to konieczne, przedstawienia Zamawiającemu w terminie 7 dni od podpisania umowy w formie pisemnej [rygor nieważności] wykazu stwierdzonych w niej błędów, nieprawidłowości, wad lub uchybień wraz z propozycją uzupełnień/poprawek. Brak doręczenia Zamawiającemu informacji w terminie wskazanym powyżej lub złożenie jej [w całości lub części] po tym terminie skutkuje tym, że błędy w dokumentacji przekazanej Wykonawcy są błędami Wykonawcy.
 - b. Zorganizowania placu budowy zgodnie z warunkami wynikającymi z Projektu Organizacji Robót, o którym mowa w ust. 2 lit. a.
 - c. Ustanowienia Kierownika Budowy i kierownika robót instalacyjnych.
 - d. Prowadzenia dziennika budowy,
 - e. Prowadzenie prac z uwzględnieniem zestawienia działań antyodorowych, stanowiącym załącznik do umowy,
 - f. Transportu materiału do budowy warstwy glebotwórczej z miejsca jego magazynowania na terenie kwatery.
 - g. Stawienia się w terminie 7 dni od daty otrzymania wezwania celem dokonania protokolarnego przekazania placu budowy.
2. Wykonawca zobowiązany się do opracowania i przekazania Zamawiającemu:
 - a. Projektu Organizacji Robót w terminie 14 dni od zawarcia niniejszej umowy, projekt ten winien być spójny z Harmonogramem Robót, o którym mowa poniżej,
 - b. W terminie 14 dni od zawarcia niniejszej umowy Wykonawca, po uzgodnieniu z Zamawiającym, przedłoży Zamawiającemu w formie pisemnej [forma pod rygorem nieważności] Harmonogram Robót, przy czym określone w nim terminy będą uwzględniały i gwarantowały zachowanie terminu wskazanego w §12 ust.6.
 - c. dokumentacji techniczno-ruchowych (DTR) dla wszystkich urządzeń, instalacji i wyposażenia.
 - d. planu bezpieczeństwa i ochrony zdrowia w terminie 14 dni od zawarcia niniejszej umowy.
 - e. dokumentacji powykonawczej.
3. Zatrudnienie na umowę o pracę:
 - 1) Na podstawie art. 95 ust. 1 ustawy p.z.p. Zamawiający wymaga zatrudnienia na podstawie umowy o pracę przez Wykonawcę osób wykonujących roboty ziemne, montażowe oraz prace biurowe obsługujące realizację robót budowlanych, jeżeli wykonywanie tych czynności polega na wykonywaniu pracy w rozumieniu art. 22 § 1 ustawy z dnia 26 czerwca 1974 r. Kodeks pracy (t.j. Dz. U. z 2025 r. poz. 277).
 - 2) Obowiązek określony w pkt 1) powyżej dotyczy również Podwykonawców. W każdej umowie o podwykonawstwo Wykonawca jest zobowiązany zawrzeć postanowienia zobowiązujące Podwykonawców do zatrudnienia na umowę o pracę wszystkich osób, które wykonują czynności wskazane w pkt. 1) powyżej.
 - 3) Wykonawca w ciągu **14 dni** od dnia podpisania niniejszej umowy przekaże Zamawiającemu wykaz osób, które realizują przedmiot umowy wraz z oświadczeniem, że są one zatrudnione na podstawie umowy o pracę. Wykonawca zobowiązany jest do aktualizacji wykazu i przekazywania jej Zamawiającemu w ciągu 5 dni od dnia dokonania zmiany osoby wskazanej w wykazie. Zmiana osób wymienionych w wykazie nie wymaga aneksu do umowy.

- 4) Zamawiający uprawniony jest w szczególności do:
 - a. żądania oświadczeń zatrudnionych pracowników, oświadczeń wykonawcy i/lub podwykonawcy o zatrudnieniu pracowników na umowę o pracę, poświadczonych za zgodność z oryginałem kopii umów o pracę zatrudnionych pracowników oraz innych dokumentów w zakresie potwierdzenia spełniania wymogu zatrudnienia na podstawie umowy o pracę i dokonywania jego oceny,
 - b. żądania wyjaśnień w przypadku wątpliwości w zakresie potwierdzania spełniania ww. wymogu,
 - c. przeprowadzania kontroli na miejscu wykonywania świadczenia.
- 5) Wykonawca każdorazowo na wezwanie Zamawiającego jest zobowiązany przedstawić dowody zatrudnienia na podstawie umowy o pracę osób wskazanych w wykazie, o którym mowa w pkt 3) powyżej w terminie wskazanym przez Zamawiającego, lecz nie krótszym niż 7 dni.
- 6) W trakcie realizacji zamówienia na każde wezwanie Zamawiającego w terminie, o którym mowa w pkt 5) powyżej, Wykonawca przedłoży Zamawiającemu wskazane poniżej dowody w celu potwierdzenia spełniania wymogu zatrudnienia na podstawie umowy o pracę przez Wykonawcę lub Podwykonawcę w trakcie realizacji zamówienia:
 - a. oświadczenie zatrudnionych pracowników zawierające informacje, w tym dane osobowe, niezbędne do weryfikacji zatrudnienia na podstawie umowy o pracę, w szczególności imię i nazwisko zatrudnionego pracownika, datę zawarcia umowy o pracę, rodzaj umowy o pracę i zakres obowiązków pracownika,
 - b. oświadczenie Wykonawcy lub Podwykonawcy o zatrudnieniu na podstawie umowy o pracę osób wykonujących czynności, których dotyczy wezwanie Zamawiającego; oświadczenie to powinno w szczególności zawierać: dokładne określenie podmiotu składającego oświadczenie, datę złożenia oświadczenia, wskazanie, że objęte wezwaniem czynności wykonują osoby zatrudnione na podstawie umowy o pracę wraz ze wskazaniem liczby tych osób, imion i nazwisk tych osób, daty zawarcia umowy o pracę, rodzaju umowy o pracę i wymiaru etatu, zakresu obowiązków pracownika oraz podpis osoby upoważnionej do złożenia oświadczenia w imieniu Wykonawcy lub Podwykonawcy;
 - c. poświadczoną za zgodność z oryginałem odpowiednio przez Wykonawcę lub Podwykonawcę kopię umowy/umów o pracę osób wykonujących w trakcie realizacji zamówienia czynności, których dotyczy ww. oświadczenie Wykonawcy lub Podwykonawcy (wraz z dokumentem regulującym zakres obowiązków, jeśli został sporządzony). Kopia umowy/umów powinna zostać zanonimizowana w sposób zapewniający ochronę danych osobowych pracowników, zgodnie z przepisami ustawy z dnia 10 maja 2018 r. o ochronie danych osobowych (t.j. Dz. U. z 2019 r. poz. 1781), tj. w szczególności bez adresów, nr PESEL pracowników, nr konta bankowego; imię i nazwisko pracownika nie podlega anonimizacji; informacje takie jak: data zawarcia umowy, rodzaj umowy o pracę i wymiar etatu oraz zakres obowiązków pracownika powinny być możliwe do zidentyfikowania;
 - d. zaświadczenie właściwego oddziału ZUS, potwierdzające opłacanie przez Wykonawcę lub Podwykonawcę składek na ubezpieczenie społeczne i zdrowotne z tytułu zatrudnienia na podstawie umów o pracę za ostatni okres rozliczeniowy;
 - e. poświadczoną za zgodność z oryginałem odpowiednio przez Wykonawcę lub Podwykonawcę kopię dowodu potwierdzającego zgłoszenie pracownika przez pracodawcę do ubezpieczeń, zanonimizowaną w sposób zapewniający ochronę danych osobowych pracowników, zgodnie z przepisami ustawy z dnia 10 maja 2018 r. o ochronie danych osobowych (t.j. Dz. U. z 2019 r. poz. 1781); imię i nazwisko pracownika nie podlega anonimizacji.
- 7) Zamawiający może żądać przedłożenia jednocześnie wszystkich lub też każdego z osobna dowodów określonych w pkt 6) powyżej.

- 8) Brak przedłożenia Zamawiającemu dowodów określonych w pkt 6) powyżej, w terminie wyznaczonym przez Zamawiającego, Zamawiający uzna za brak zatrudnienia na podstawie umowy o pracę.
 - 9) Zamawiający zastrzega sobie prawo przeprowadzenia kontroli na miejscu wykonywania robót w celu zweryfikowania faktu czy osoby wykonujące określone w pkt 6) czynności są osobami wskazanymi w wykazie osób, o którym mowa w pkt 3).
 - 10) W przypadku uzasadnionej wątpliwości, co do przestrzegania prawa pracy przez Wykonawcę lub Podwykonawcę, Zamawiający może zwrócić się o przeprowadzenie kontroli przez Państwową Inspekcję Pracy.
4. Wykonawca, na każdorazowe żądanie Zamawiającego bądź Inspektora Nadzoru Inwestorskiego, zobowiązuje się do udzielenia – w formie pisemnej – pełnej informacji na temat stanu realizacji przedmiotu umowy. Udzielenie informacji, o której mowa w zdaniu poprzedzającym powinno nastąpić w terminie nie dłuższym niż 3 dni robocze od dnia otrzymania żądania Zamawiającego.
 5. Wykonawca zobowiązuje się informować Zamawiającego i Inspektora Nadzoru Inwestorskiego w formie pisemnej o wszelkich istotnych okolicznościach, które mają lub mogą mieć wpływ na wykonanie przedmiotu umowy niezwłocznie, nie później niż w ciągu 2 dni kalendarzowych od dnia powzięcia informacji o ich zaistnieniu.
 6. Do obowiązków Wykonawcy należy ponadto:
 - a. Zabezpieczenie placu budowy oraz prowadzenie robót zgodnie z obowiązującymi na terenie zakładu Zamawiającego przepisami BHP, ppoż., regulaminami, które dostępne są w biurze Zamawiającego,
 - b. Zabezpieczenie instalacji i urządzeń na placu budowy i w jej bezpośrednim otoczeniu przed ich zniszczeniem lub uszkodzeniem w trakcie wykonywania robót, stanowiących Przedmiot umowy,
 - c. Zapewnienie bezpiecznego korzystania z terenu przylegającego do placu budowy; w szczególności zapewnienie braku kolizji prac budowlanych z bieżącą eksploatacją zakładu zagospodarowania odpadów prowadzonego przez Zamawiającego. Dbania o porządek na placu budowy, o schludny jego wygląd na zewnątrz oraz utrzymywania budowy i terenu przyległego do niego w stanie wolnym od przeszkód komunikacyjnych,
 - d. Ochrona przed uszkodzeniem, zniszczeniem lub utratą wykonanych przez siebie robót do momentu odbioru końcowego,
 - e. Zabezpieczenie i ochrona we własnym zakresie i na swoje ryzyko używanego dla wykonywania przedmiotu umowy sprzętu, urządzeń i materiałów.
 - f. Wykonanie oraz likwidacja wszystkich robót tymczasowych, niezbędnych do realizacji Przedmiotu Umowy.
 - g. Poinformowanie Przedstawiciela Zamawiającego o zamiarze podłączenia wykonanych w ramach Umowy elementów systemu odgazowania do istniejącej instalacji Zamawiającego z wyprzedzeniem czasowym umożliwiającym mu prawidłowe i ciągłe funkcjonowanie zakładu, tj. przedłożenia na piśmie propozycji sposobu wykonania włączenia wykonywanych instalacji do istniejącego układu (przyłącza); czas włączenia instalacji nie może być dłuższy, niż 6 godzin, a propozycja musi być zaakceptowana przez Zamawiającego na piśmie,
 - h. Po zakończeniu robót uporządkowanie placu budowy, zaplecza budowy, jak również terenów sąsiadujących, zajętych lub użytkowanych przez Wykonawcę, łącznie z przywróceniem zagospodarowania terenów do stanu istniejącego w dniu przekazania placu budowy. Uporządkowanie nastąpi przed podpisaniem końcowego protokołu odbioru. Postanowienie to ma także zastosowanie w przypadku rozwiązania Umowy, czy odstąpienia od niej.
 - i. Kompletowanie w trakcie realizacji robót, stanowiących przedmiot niniejszej Umowy, wszelkiej dokumentacji zgodnie z przepisami prawa budowlanego oraz przygotowanie do

- odbioru końcowego kompletu protokołów, jak i kompletu dokumentów potrzebnych do zawiadomienia o zakończeniu budowy,
- j. Usuwanie wad w okresie gwarancji i rękojmi.
 - k. Dokonania wszelkich niezbędnych zgłoszeń do właściwego organu nadzoru budowlanego po zakończeniu robót budowlanych, zgodnie ze wskazaniami pozwolenia na budowę.
7. W dniu podpisania Umowy Wykonawca przedłoży Zamawiającemu polisę lub inny dokument potwierdzający zawarcie umowy ubezpieczenia od odpowiedzialności. Wykonawca jest zobowiązany do zawarcia umowy ubezpieczenia od odpowiedzialności cywilnej za szkody wyrządzone osobom trzecim w związku z prowadzoną działalnością gospodarczą. Wskazana umowa ubezpieczenia zostanie zawarta na sumę gwarancyjną nie mniejszą niż 2.000.000,00 zł na jeden i wszystkie wypadki w okresie ubezpieczenia. Wykonawca ma obowiązek utrzymania obowiązywania umowy ubezpieczenia do zakończenia realizacji umowy. W przypadku rozłożenia zapłaty składki na raty, Wykonawca zobowiązany jest do przedkładania dowodów opłaty kolejnych rat w terminie 7 dni od daty ich wymagalności.

III. ZOBOWIĄZANIA I PRAWA ZAMAWIAJĄCEGO

§3

1. Zamawiający zastrzega sobie prawo zmniejszenia ilości studni wierconych typu igłowego oraz innych elementów systemu odgazowania przewidzianych do wykonania, co nie jest odstępniem od umowy nawet w części.
2. Zamawiający zobowiązany jest do:
 - a. zarejestrowania dziennika budowy,
 - b. protokolarnego przekazania placu budowy w terminie 14 dni od daty zawarcia umowy,
 - c. ustanowienia nadzoru inwestorskiego,
 - d. potwierdzania wpisów w dzienniku budowy,
 - e. zapewnienia materiału dla wykonania warstwy glebotwórczej,
 - f. zapewnienia sprzętu niezbędnego do wykonania działań antyodorowych,
 - g. terminowego regulowania należności z tytułu realizacji niniejszej umowy.

IV. ODBIORY

§4

Ustala się następujące rodzaje i terminy odbiorów robót:

1. **Odbiór robót zanikających i ulegających zakryciu**, który będzie dokonany w czasie umożliwiającym wykonanie ewentualnych korekt i poprawek tych robót i bez hamowania ogólnego postępu robót i dokonywany jest wpisem do dziennika budowy przez Przedstawiciela Zamawiającego.
2. **Odbiór częściowy** dokonuje się w przypadku rozliczenia części prac zgłoszonych przez Wykonawcę w zakresie prac związanych z odgazowaniem – zgodnie z §5 punkt 3. Odbiór częściowy zostanie przeprowadzany komisyjnie przez Przedstawiciela Zamawiającego, przy udziale upoważnionych przez Zamawiającego osób oraz w obecności Wykonawcy. Odbiór częściowy jest dokonany, jeżeli protokół odbioru częściowego został podpisany przez Przedstawiciela Zamawiającego bez uwag. Dokument ten stanowi skwitowanie zakończenia wykonania części robót.
3. **Odbiór końcowy:**
 - a) Odbioru końcowego dokonuje się po zakończeniu całości robót i dostarczeniu kompletnej dokumentacji powykonawczej w tym:
 - i. Dziennika budowy,
 - ii. Dokumentacji projektowej powykonawczej oraz dokumentacji dodatkowej, jeśli została sporządzona w trakcie realizacji umowy,
 - iii. Mapy powykonawczej geodezyjnej,
 - iv. Dokumentów dotyczących stosowanych materiałów, to jest w szczególności:
 - dokumentów atestacyjnych (wyroby oznakowane symbolem B),

- certyfikatów zgodności,
 - certyfikatów zgodności wyrobu z PN lub aprobatą,
 - deklaracji zgodności producenta wyrobu z PN lub aprobatą techniczną,
 - świadectw jakości,
 - świadectw pochodzenia,
 - atestów higienicznych.
 - protokołów ze wszystkich przeprowadzonych prób i inspekcji,
 - dokumentacji techniczno - ruchowych dostarczonych urządzeń.
- b) Zamawiający przystąpi do czynności odbioru końcowego w terminie nie dłuższym niż 7 dni robocze (poniedziałek - piątek z wyłączeniem dni ustawowo wolnych od pracy) od złożenia kompletnego wniosku przez Wykonawcę, tj. wraz ze wszystkimi dokumentami opisanymi w lit a) powyżej.
- c) Odbiór końcowy zostanie przeprowadzany komisyjnie przez Przedstawiciela Zamawiającego, przy udziale upoważnionych przez Zamawiającego osób oraz w obecności Wykonawcy.
- d) Odbiór końcowy jest dokonany, jeżeli protokół odbioru końcowego (załącznik nr 4) został podpisany przez Przedstawiciela Zamawiającego bez uwag. Dokument ten stanowi skwitowanie Wykonawcy z wykonania przez niego zobowiązań umownych, za wyjątkiem zobowiązań z tytułu rękojmi/gwarancji.
- e) W przypadku stwierdzenia przez Przedstawiciela Zamawiającego, że roboty nie są gotowe do odbioru końcowego, wyznaczy on w porozumieniu z Wykonawcą ponowny termin odbioru końcowego.
- f) W przypadku stwierdzenia wad nie wpływających na możliwość korzystania z urządzeń zgodnie z przeznaczeniem możliwe będzie przeprowadzenie odbioru końcowego z wyznaczeniem terminu do ich usunięcia.
4. **Odbiór pogwarancyjny**, który zostanie przeprowadzany komisyjnie przez Przedstawiciela Zamawiającego, przy udziale upoważnionych przez Zamawiającego osób oraz w obecności Wykonawcy i zostanie dokonany po upływie okresu gwarancji wskazanym w §14 ust. 2, jeżeli protokół odbioru pogwarancyjnego został podpisany przez Przedstawiciela Zamawiającego bez uwag. Dokument ten stanowi podstawę do zwolnienia zabezpieczenia należytego wykonania umowy w części, o której mowa w §9 ust. 3 lit. b.
5. Szerzej odbiory końcowe instalacji odgazowania i rozsączania zostały opisane w punkcie 8.2.4. III części SWZ.

V. WYNAGRODZENIE

§5

1. Wynagrodzenie maksymalne z tytułu wykonania niniejszej umowy, zgodnie z ofertą Wykonawcy z dnia nie przekroczy kwoty brutto w wysokości PLN.
2. Wynagrodzenie netto za realizację zamówienia w zakresie §1 ust. 2 lit. a (rekultywacja podsektora 800/1 C, obszar rekultywacyjny nr 3) zgodnie z ofertą Wykonawcy z dnia wynosi PLN
3. Wynagrodzenie netto za realizację zamówienia w zakresie §1 ust 2 lit. b (wykonanie systemu odgazowania wraz z instalacją rozsączania) zgodnie z ofertą Wykonawcy z dniawynosi PLN
4. W zakresie wykonania systemu odgazowania Wykonawca ma możliwość wnioskować o częściową wypłatę wynagrodzenia. W tym celu Wykonawca ma obowiązek przygotować i przedstawić Zamawiającemu obmiar wykonanych prac z uwzględnieniem:
 - a. liczby kompletnych studni gazowych pionowych,
 - b. liczby kompletnych studni gazowych horyzontalnych,
 - c. liczby kompletnych zbiorników rozsączania wraz z wyposażeniem,
 - d. długości wybudowanego kolektora zbiorczego 250 mm,
 - e. budowy odwadniaczy sieciowych z dostawą pomp głębinowych,

przy czym suma wypłat częściowych wynagrodzenia ustalonego na podstawie obmiaru i cen jednostkowych podanych w ofercie Wykonawcy (formularzu cenowym) nie może przekroczyć kwoty, o której mowa w ust. 3 powyżej.

VI. PŁATNOŚCI

§6

1. Zapłata za wykonanie przedmiotu umowy następować będzie częściami, na postawie prawidłowo wystawionych faktur Wykonawcy w terminie 21 dni od daty jej doręczenia Zamawiającemu.
2. Wykonawca uprawniony jest do wystawienia faktury na podstawie protokołu odbioru częściowego lub i końcowego o których mowa w §4 niniejszej umowy.
3. Zapłata następować będzie przelewem na rachunek bankowy Wykonawcy wskazany w oświadczeniu z dnia..... nr w Banku przy czym Wykonawca zobowiązuje się zapewnić, że rachunek ten będzie figurował w rejestrze podatników VAT jako rachunek rozliczeniowy Wykonawca do czasu zapłaty całości należnego Wykonawcy wynagrodzenia – pod rygorem wstrzymania zapłaty przez Zamawiającego do czasu ujawnienia tego rachunku w rejestrze podatników VAT.
4. W przypadku opóźnienia w zapłacie Wykonawca uprawniony jest do naliczenia odsetek w wysokości ustawowej.
5. Strony oświadczają, że są podatnikami podatku od towarów i usług i w związku z tym zostały im nadane numery identyfikacji podatkowej:
Zamawiającemu: 583-000-20-19
Wykonawcy:
6. Do wynagrodzenia ustalonego zgodnie z uregulowaniem §5 ust. 2 i 3, doliczany będzie podatek VAT w wysokości określonej powszechnie obowiązującymi przepisami prawa.

VII. PRAWA AUTORSKIE

§7

1. Wykonawca przenosi z dniem odbioru przedmiotu umowy lub jego części, na Zamawiającego, a Zamawiający nabywa, wyłączne nieograniczone autorskie prawa majątkowe do korzystania i rozporządzania opracowaniami wymienionymi w § 4 ust. 3 będącymi dziełami podlegającymi ochronie prawa autorskiego, w całości lub we fragmentach, bez ograniczeń przestrzennych samodzielnie lub z innymi dziełami, na cały okres ochronny autorskich praw majątkowych, na następujących polach eksploatacji:
 - 1) utrwalania i zwielokrotniania w całości lub we fragmentach, bez ograniczeń ilościowych, dowolną znaną w dacie zawierania umowy techniką jak np. drukarską, cyfrową a w przypadku wydruku komputerowego na każdym znanym nośniku,
 - 2) publicznego prezentowania w całości lub we fragmentach, bez ograniczeń ilościowych, dowolną znaną w dacie zawierania umowy techniką,
 - 3) wypożyczanie, najem, dzierżawa lub użyczenie.
2. Z dniem wskazanym w ust. 1 Wykonawca przenosi na Zamawiającego, a Zamawiający nabywa na cały czas ochrony autorskich prawa majątkowych, bez ograniczeń przestrzennych wyłączne, niczym nie ograniczone prawo zezwalania na wykonywanie zależnych praw autorskich tak przez Zamawiającego i/lub osoby trzecie bez prawa Wykonawcy do odrębnego wynagrodzenia z tytułu eksploatacji utworów zależnych. W szczególności, Zamawiający ma prawo do dokonywania lub zlecania osobom trzecim dokonywania opracowań, skrótów, streszczeń, tłumaczeń na dowolny język obcy oraz zmian, adaptacji, dostosowania oraz korzystania z tych opracowań i rozporządzania nimi na podstawie umów zawartych z ich wykonawcami.

VIII. KARY UMOWNE

§8

1. Zamawiający ma prawo naliczyć kary umowne, a Wykonawca zobowiązany jest do zapłaty naliczonych kar umownych na rzecz Zamawiającego w następujących przypadkach:
 - a. za zwłokę w wykonaniu zobowiązań Wykonawcy, dla których w niniejszej umowie zastrzeżono terminy realizacji, w wysokości 0,2% wynagrodzenia brutto opisanego w § 5 ust. 1 za każdy dzień zwłoki,
 - b. za naruszenie zobowiązania Wykonawcy, opisanego w § 10 ust. 7 w wysokości 5.000,00 złotych za każde naruszenie obowiązku, przy czym naruszenie, o którym mowa w § 10 ust. 8 uprawnia Zamawiającego do naliczenia kary umownej w wysokości 10.000 złotych.
 - c. za nieprzestrzeganie procedury opisanej w § 13, w wysokości 20.000,00 złotych za każde naruszenie obowiązku,
 - d. za zwłokę w usunięciu wad Przedmiotu Umowy, w okresie gwarancji/rękojmi - w wysokości 0,1% wynagrodzenia brutto opisanego w § 5 ust. 1 za każdy dzień zwłoki, licząc od wyznaczonego terminu na usunięcie wad,
 - e. za odstąpienie od umowy z przyczyn, które wystąpiły po stronie Wykonawcy - w wysokości 10 % wynagrodzenia brutto opisanego w § 5 ust. 1.
 - f. za wykonywanie czynności określonych w § 2 ust. 3 pkt 1) niniejszej umowy przez osobę nie zatrudnioną na podstawie umowy o pracę w wysokości 1.000 zł za każdy przypadek.
 - g. za niedotrzymanie terminu określonego w §2 ust. 6 lit g powyżej w wysokości 1.000 zł za każdą rozpoczętą godzinę.
 - h. za prowadzenie prac niezgodnie z zestawieniem działań antyodorowych dla Wykonawcy - 0,1% za każdy dzień, w którym stwierdzono naruszenie
 - i. za niedotrzymanie terminu, o którym mowa w § 2 ust. 1 lit. g w wysokości 5.000,00 zł za każdy dzień zwłoki.
2. Zapłata kar umownych nastąpi w terminie 14 dni od daty doręczenia noty obciążeniowej i może być potrącona z wynagrodzenia Wykonawcy.
3. Zapłata kar nie wyłącza możliwości dochodzenia na zasadach ogólnych odszkodowania przewyższającego wartość zastrzeżonych kar, jeżeli wysokość zastrzeżonych kar umownych nie pokrywa poniesionej szkody.

IX. ZABEZPIECZENIE NALEŻYTEGO WYKONANIA UMOWY

§9

- 1 Wykonawca wnosi zabezpieczenie należytego wykonania umowy w formie
- (wzór gwarancji stanowi załącznik nr 5)
2. Zabezpieczenie, o którym mowa w ust. 1:
 - a. ustala się w wysokości 5% wynagrodzenia z tytułu wykonania umowy tj.wynagrodzenia wskazanego w § 5 ust. 1,
 - b. wniesione zostaje najpóźniej w dniu podpisania niniejszej Umowy.
3. Wykonawca zostanie zwolniony z zabezpieczenia należytego wykonania umowy:
 - a. w 70% w ciągu 30 dni od protokolarnego, bez uwag, odbioru końcowego dokonanego zgodnie z § 4,
 - b. w 30% w ciągu 15 dni po upływie okresu gwarancji i podpisaniu protokołu pogwarancyjnego

X. PRZEDSTAWICIELE STRON

§10

1. Zamawiający wyznacza jako swego przedstawiciela przy wykonaniu niniejszej umowy koordynatorów:
 - a. w zakresie dot. rekultywacji – Anna Kamińska tel. 571 600 124, e-mail: akaminska@zut.com.pl.

- b. w zakresie dot. instalacji odgazowania - Radosław Sadłowski, tel. 510 026 113, e-mail: rsadlowski@zut.com.pl
- c. funkcję Inspektora Nadzoru Inwestorskiego pełnić będzie: nr tel.: adres e-mail:
2. Zmiana lub zastępstwo osób, o których mowa w ust 1 nie wymaga zmiany umowy, a jedynie powiadomienia drugiej strony w sposób określony w § 11.
 3. Przedstawicielem Wykonawcy na budowie będzie: nr tel.: adres e-mail:
 4. Kierownikiem budowy będzie: nr tel.: adres e-mail: posiadający uprawnienia budowlane **w specjalności konstrukcyjno-budowlanej** (nr wydane w dniu
 5. Kierownikiem robót w specjalności instalacyjnej będzie: nr tel.: adres e-mail: posiadający uprawnienia budowlane w specjalności (nr wydane w dniu
 6. Zmiana osób, które zostały zaakceptowane przez Zamawiającego do realizacji przedmiotu niniejszej umowy, następować może na wniosek Wykonawcy, za pisemną zgodą Zamawiającego. Wykonawca do wniosku dołączy dokumenty potwierdzające, że proponowana osoba posiada odpowiednie uprawnienia, kwalifikacje i doświadczenie zawodowe. Osoba proponowana przez Wykonawcę musi spełniać wymagania niemniejsze niż opisane w SWZ.
 7. Wykonawca zobowiązany jest do zapewnienia obecności Kierownika budowy, o którym mowa w ust. 4 powyżej, podczas wykonywania robót budowlanych wchodzących w zakres niniejszej umowy.
 8. W sytuacji, gdy Wykonawca nie zapewni podczas realizacji umowy osoby, o której mowa w ust. 4 powyżej Zamawiający zastrzega sobie prawo do samodzielnego ustanowienia Kierownika budowy. W takiej sytuacji, osoby ustanowione przez Zamawiającego będzie pełniła powierzone funkcje do dnia zakończenia realizacji umowy, a Wykonawcy zostanie naliczona kara umowna, o której mowa w § 8 ust. 1 lit. b powyżej.

XI. POWIADOMIENIA

§11

1. O ile umowa nie stanowi inaczej, wszelkie zawiadomienia, wezwania sporządzane będą w języku polskim i wysyłane będą pocztą, pocztą elektroniczną lub faksem na następujące adresy:

dla Zamawiającego:

Zakład Utylizacyjny Sp. z o.o. w Gdańsku
80-180 Gdańsk
ul. Jabłoniowa 55
Tel. +48 prefix 58 326 01 00
Fax. +48 prefix 58 322 15 76
e-mail: zut@zut.com.pl

dla Wykonawcy

Tel.....
Fax

2. Strony postanawiają, że za doręczone uznaje się pismo:
 - 1) przyjęte bezpośrednio - z dniem odbioru,
 - 2) przesyłane pocztą i/lub postańcem z dniem doręczenia lub w przypadku zwrócenia po dwukrotnej awizacji listu poleconego na powyższe adresy – z dniem upływu terminu

- odbioru drugiego awiza, doręczone pocztą elektroniczną – z dniem nadania maila, doręczone faksem - z dniem potwierdzenia nadania faksu bez błędu,
- 3) przesłane za pośrednictwem skrzynki elektronicznej e-puap – z dniem nadania, chyba że odbiorca wykaże, że przy zachowaniu należytej staranności nie mógł odebrać korespondencji we wskazanych powyżej terminach.
3. Strony zobowiązują się do niezwłocznego, pisemnego powiadomienia o każdej zmianie adresów, siedzib, firmy, osób reprezentujących, numerów telefonów. Zmiany takie na stanowią zmiany umowy.
4. W przypadku niezrealizowania zobowiązania wskazanego w ust. 3, pisma dostarczone pod adres wskazany w niniejszej umowie uważa się za doręczone.

XII. MIEJSCE I TERMIN WYKONANIA UMOWY

§12

1. Miejscem wykonania Umowy w zakresie wykonywanych robót jest zakład unieszkodliwiania odpadów prowadzony przez Zamawiającego w Gdańsku, gmina Miasta Gdańsk, przy ul. Jabłoniowej 55.
2. Media: elektryczność i woda są dostępne na terenie zakładu Zamawiającego.
3. Wykonawca będzie współpracował na terenie opisanym w ust. 1 oraz współkorzystał z tego terenu z Zamawiającym prowadzącym bieżącą eksploatację zakładu zagospodarowania odpadów i podmiotami dostarczającymi odpady w taki sposób, aby poprzez swoje działanie nie zakłócać pracy podmiotów działających na terenie Zakładu.
4. Wykonawca ma obowiązek zapewnienia Przedstawicielowi Zamawiającego, a także wszystkim osobom upoważnionym przez Zamawiającego, jak też innym uczestnikom procesu budowlanego, dostępu do terenu budowy i do każdego miejsca, gdzie roboty w związku z umową będą wykonywane.
5. Biuro w zakładzie Zamawiającego opisane w ust. 1 stanowi także miejsce dokonywania przekazania dokumentacji, a teren budowy – miejsce odbiorów opisanych w § 4 niniejszej umowy.
6. Umowę zawarto na czas określony tj. na okres 6 miesięcy od dnia podpisania, przy czym maksymalny termin realizacji robót stanowiących przedmiot umowy wynosi 4 miesiące od daty protokolarnego przekazania placu budowy Wykonawcy.

XIII. PODWYKONAWSTWO

§13

1. Wykonawca może powierzyć Podwykonawcom wykonanie części robót budowlanych/dostaw/usług z uwzględnieniem postanowień niniejszego paragrafu:
Zawarcie umowy o Podwykonawstwo wymaga formy pisemnej pod rygorem nieważności,
 - 1) Do zawarcia umowy Wykonawcy z Podwykonawcą, której przedmiotem są roboty budowlane objęte niniejszą umową wymagana jest zgoda Zamawiającego. W związku z tym Wykonawca przedkłada Zamawiającemu dokumenty (kopie) wymagane do wyrażenia zgody na umowę o podwykonawstwo, tj.:
 - a. projekt umowy o podwykonawstwo, zawierający istotne postanowienia umowne, w tym w szczególności wynagrodzenie Podwykonawcy oraz termin zapłaty tego wynagrodzenia, nie dłuższy niż 30 dni od dnia doręczenia Wykonawcy faktury lub rachunku, potwierdzających wykonanie zleconych Podwykonawcy robót budowlanych,
 - b. wykaz robót podzlecanych Podwykonawcy, sporządzony w oparciu o harmonogram Wykonawcy.
 - 4) Zamawiający podejmuje decyzję, wyrażając zgodę na zawarcie umowy lub zgłosi zastrzeżenia do przedłożonego projektu umowy o podwykonawstwo, której przedmiotem są roboty budowlane. Jeżeli Zamawiający w terminie 14 dni od dnia dostarczenia do siedziby

Zamawiającego projektu umowy z dokumentami nie zgłosi pisemnie zastrzeżeń, uważać się będzie, że wyraził zgodę na zawarcie umowy o Podwykonawstwo.

- 5) Jeżeli Podwykonawca lub dalszy Podwykonawca zamierza zawrzeć umowę o podwykonawstwo, jest zobowiązany najpierw do uzyskania zgody Wykonawcy na zawarcie umowy o podwykonawstwo. Następnie Podwykonawca lub dalszy podwykonawca przedkłada Zamawiającemu projekt tej umowy, wraz z częścią dokumentacji dotyczącą wykonania robót określonych w projekcie, dołączając zgodę Wykonawcy na zawarcie umowy o podwykonawstwo.
- 6) Wykonawca/Podwykonawca/dalszy Podwykonawca przedkłada Zamawiającemu poświadczoną za zgodność z oryginałem kopię umowy w terminie 7 dni od jej zawarcia.
- 7) Jeżeli Zamawiający w terminie 14 dni od dnia dostarczenia do siedziby Zamawiającego umowy nie zgłosi pisemnie sprzeciwu, uważać się będzie, że zaakceptował umowę o podwykonawstwo.
- 8) Umowa o roboty budowlane z Podwykonawcą/dalszymi Podwykonawcami musi zawierać w szczególności:
 - a. zakres robót powierzony Podwykonawcy wraz z częścią dokumentacji wykonania robót objętych umową,
 - b. kwotę wynagrodzenia – kwota ta nie powinna być wyższa niż wartość tego zakresu robót wynikająca z zatwierzonego harmonogramu rzeczowo-finansowego Wykonawcy; wynagrodzenie musi być tego samego rodzaju, co wynagrodzenie Wykonawcy tj. ryczałtowe,
 - c. termin wykonania robót objętych umową wraz z Harmonogramem (Harmonogram robót musi być zgodny z Harmonogramem rzeczowo-finansowym robót Wykonawcy),
 - d. termin wystawienia faktury – nie później niż 3 dni od dnia odbioru robót,
 - e. termin zapłaty wynagrodzenia dla Podwykonawcy/dalszego Podwykonawcy, przewidziany w umowie o podwykonawstwo, nie może być dłuższy niż 30 dni od dnia doręczenia faktury lub rachunku, potwierdzających wykonanie zleconej Podwykonawcy lub dalszemu Podwykonawcy roboty budowlanej,
 - f. termin gwarancji i rękojmi nie może upłynąć wcześniej niż termin gwarancji i rękojmi wskazany w niniejszej umowie w § 14 ust. 1 i 2,
 - g. obowiązek, o którym mowa w ust. 1 pkt 5) niniejszego paragrafu.
 - h. dokumenty potwierdzające wiedzę i doświadczenie Podwykonawcy lub dalszego Podwykonawcy, wykazy personelu i sprzętu oraz informacja o kwalifikacjach osób, którymi dysponuje Podwykonawca lub dalszy Podwykonawca w celu realizacji przedmiotu Umowy o podwykonawstwo będą stanowiły załącznik do umowy o podwykonawstwo,
- 9) Umowa o roboty budowlane z Podwykonawcą lub dalszymi Podwykonawcami nie może zawierać postanowień:
 - a. uzależniających uzyskanie przez Podwykonawcę lub dalszego Podwykonawcę zapłaty od Wykonawcy lub Podwykonawcy za wykonanie przedmiotu umowy o podwykonawstwo od zapłaty przez Zamawiającego wynagrodzenia Wykonawcy lub odpowiednio od zapłaty przez Wykonawcę wynagrodzenia Podwykonawcy,
 - b. uzależniających uzyskanie przez Podwykonawcę lub dalszego Podwykonawcę zapłaty od Wykonawcy lub Podwykonawcy wynagrodzenia za wykonanie przedmiotu umowy o podwykonawstwo od odbioru robót przez Zamawiającego,
 - c. uzależniających zwrot kwot zabezpieczenia przez Wykonawcę Podwykonawcy, od zwrotu zabezpieczenia należytego wykonania umowy Wykonawcy przez Zamawiającego,
 - d. dopuszczalnych zabezpieczeń roszczeń Wykonawcy z tytułu niewykonania lub nienależytego wykonania umowy przez Podwykonawcę lub dalszego Podwykonawcę w formie zatrzymania lub potrącenia z wynagrodzenia przysługującego Podwykonawcy lub dalszemu Podwykonawcy z umowy o podwykonawstwo,
 - e. kształtujących prawa i obowiązki podwykonawcy, w zakresie kar umownych oraz postanowień dotyczących warunków wypłaty wynagrodzenia, w sposób dla niego mniej

- korzystny niż prawa i obowiązki wykonawcy, ukształtowane postanowieniami umowy zawartej między zamawiającym a wykonawcą,
- f. przewidujących termin zapłaty dłuższy niż 30 dni od dnia doręczenia wykonawcy, podwykonawcy lub dalszemu podwykonawcy faktury lub rachunku.
- 10) Zamawiający zgłasza pisemnie zastrzeżenia do projektu umowy/zmiany umowy o podwykonawstwo lub zgłosi sprzeciw do umowy, jeżeli umowa/zmiana umowy nie spełnia wymagań określonych w ust. 1 pkt 8) niniejszego paragrafu, w szczególności, jeżeli zakres projektu umowy/zmiany umowy o podwykonawstwo jest niezgodny z przedmiotem niniejszej umowy, oraz jeżeli zawiera zapisy określone w ust. 1 pkt 9) niniejszego paragrafu.
 - 11) Do wszelkich projektów umów/zmian umów o podwykonawstwo, których przedmiotem są roboty budowlane między Wykonawcą/Podwykonawcą/dalszym Podwykonawcą stosuje się procedurę określoną w ust. 1, pkt. 1 do 8 niniejszego paragrafu.
 - 12) Niewypełnienie przez Wykonawcę/Podwykonawcę/dalszego Podwykonawcę obowiązków uzyskania akceptacji Zamawiającego projektu umowy/zmian umowy stanowi podstawę do natychmiastowego usunięcia Podwykonawcy/dalszego podwykonawcy przez Zamawiającego lub żądanie od Wykonawcy usunięcia przedmiotowego Podwykonawcy/dalszego Podwykonawcy z Terenu Budowy oraz obciążenia Wykonawcy karą umowną.
2. Wykonawca zobowiązany jest do przedłożenia Zamawiającemu poświadczonej za zgodność z oryginałem kopii zawartej umowy/zmiany umowy o podwykonawstwo, której przedmiotem są dostawy lub usługi stanowiące część przedmiotu umowy, w terminie 7 dni od dnia jej zawarcia, z wyłączeniem Umów o podwykonawstwo wartości mniejszej niż 0,5 % wartości umowy brutto w sprawie zamówienia publicznego, o którym mowa w § 5 ust. 1, oraz Umów o podwykonawstwo, których przedmiot został wskazany w SWZ jako niepodlegający temu obowiązkowi, przy czym wyłączenie to nie dotyczy Umów o podwykonawstwo w zakresie dostaw lub usług o wartości większej niż 50.000 zł. oraz wyszczególnionych w SWZ. Podwykonawca lub dalszy podwykonawca, przedkłada poświadczoną za zgodność z oryginałem kopię zawartej umowy/zmiany umowy o podwykonawstwo, której przedmiotem są dostawy lub usługi stanowiące część przedmiotu umowy Zamawiającemu i Wykonawcy.
 3. W przypadku niewypełnienia przez Wykonawcę/Podwykonawcę/dalszego Podwykonawcę na wezwanie Zamawiającego obowiązku zmiany umowy, której przedmiotem są dostawy lub usługi stanowiące część przedmiotu umowy, o której mowa w ust. 2 w zakresie skrócenia terminu zapłaty dłuższego niż 30 dni do 30 dni, Zamawiający będzie uprawniony do nałożenia na Wykonawcę/Podwykonawcę/dalszego Podwykonawcę kary umownej.
 4. Umowy o podwykonawstwo zawarte z naruszeniem postanowień ust. 1 i ust. 2 niniejszego paragrafu stanowią rażące naruszenie niniejszej umowy.
 5. Brak zgłoszenia Zamawiającemu robót/dostaw/usług realizowanych przez Podwykonawcę/dalszego Podwykonawcę traktowany będzie jako realizacja robót budowlanych objętych niniejszą umową przez Wykonawcę siłami własnymi.
 6. Za działania lub zaniechania Podwykonawców/dalszych Podwykonawców Wykonawca odpowiada jak za własne.
 7. W ramach Ubezpieczenia Wykonawcy ubezpieczonymi będą także wszyscy Podwykonawcy/dalsi Podwykonawcy.
 8. W przypadku, gdy projekt Umowy o podwykonawstwo lub projekt zmiany Umowy o podwykonawstwo i ich zmiany sporządzane są w języku obcym, Wykonawca, Podwykonawca lub dalszy Podwykonawca jest zobowiązany załączyć do przedkładanego projektu jego tłumaczenie na język polski, a w przypadku kopii Umowy o podwykonawstwo – tłumaczenie przysięgłe umowy na język polski.
 9. Niezależnie od postanowień ust. 1-8 powyżej, zamiar wprowadzenia Podwykonawcy na teren budowy w celu wykonania zakresu robót określonego w ofercie, Wykonawca powinien zgłosić Zamawiającemu z co najmniej 3-dniowym wyprzedzeniem. Bez zgody Zamawiającego, Wykonawca nie może umożliwić Podwykonawcy wejścia na teren budowy i rozpoczęcia prac, zaś

- sprzeczne z niniejszymi postanowieniami postępowanie Wykonawcy uznane będzie za nienależyte wykonanie umowy.
10. Zamawiający nie wyraża zgody na wykonanie części robót przez Podwykonawców, na których nie wyraził zgody w formie pisemnej, w trybie określonym powyżej. Wyklucza się odmienną interpretację postanowień umowy, nawet jeśli w trakcie procesu inwestycyjnego Zamawiający lub jego reprezentanci na budowie powezmą wiedzę o innych uczestnikach robót budowlanych.
 11. Jeżeli powierzenie podwykonawcy wykonania części zamówienia na roboty budowlane lub usługi nastąpi w trakcie realizacji przedmiotowego zadania, Wykonawca na żądanie Zamawiającego przedstawi oświadczenie podwykonawcy, o którym mowa w art. 125 ust. 1 ustawy p.z.p. lub podmiotowe środki dowodowe dotyczące tego podwykonawcy potwierdzające brak podstaw wykluczenia, wobec tego podwykonawcy, o których mowa w art. 108 i art. 109 ust. 4, 5 i 7 ustawy p.z.p.
 12. Zapisy ust. 11 stosuje się wobec dalszych podwykonawców.

XIV. ZASADY ODPOWIEDZIALNOŚCI ZA WADY PRZEDMIOTU ZAMÓWIENIA PO ZAKOŃCZENIU ROBÓT § 14

1. Wykonawca ponosi wobec Zamawiającego odpowiedzialność z tytułu rękojmi za wady w terminie określonym dla zaoferowanego okresu gwarancji.
2. Wykonawca podpisując niniejszą Umowę udziela Zamawiającemu, gwarancji (Wzór gwarancji jakości na roboty budowlane stanowi Załącznik nr 3) na przedmiot umowy na okres miesięcy od dnia dokonania odbioru końcowego dokonanego zgodnie z §4 ust. 3.
3. Odpowiedzialność Wykonawcy z tytułu gwarancji obejmuje wszystkie elementy Przedmiotu Umowy zrealizowanego na podstawie Umowy.
4. W ramach udzielonej gwarancji i rękojmi Wykonawca będzie wykonywał zobowiązania gwarancyjne i rękojmi w następujący sposób:
 - a. Wykonawca zobowiązuje się do podjęcia prac nie później niż w ciągu 48 godzin, we wszystkie dni, w tym soboty, niedziele oraz święta, od powiadomienia o zaistnieniu usterki/wady/awarii;
 - b. Wykonawca określa zakres i sposób naprawy gwarantujący usunięcie usterki/wady/awarii;
 - c. Wykonawca w terminie nie późniejszym niż w ciągu 48 godzin przed podjęciem prac, zgodnie z lit. a) powyżej, we wszystkie dni, w tym soboty, niedziele oraz święta od powiadomienia o zaistnieniu usterki/wady/awarii przedstawia w formie pisemnej harmonogram usunięcia usterki; harmonogram wymaga akceptacji Zamawiającego;
 - d. Usunięcie usterki/wady/awarii następować będzie w terminie uzgodnionym pisemnie z Zamawiającym [forma pod rygorem nieważności];
 - e. Potwierdzeniem usuniętej wady/usterki/awarii będzie protokolarne skwitowanie przez Zamawiającego.
5. W okresie trwania gwarancji pełne koszty napraw, wymiany w tym również dojazdu bądź transportu do miejsca wskazanego w §12 ust. 1, ponosi Wykonawca.
6. Koszt usuwania wad lub/i wymiany rzeczy na wolne od wad ponosi Wykonawca bez prawa do dodatkowego wynagrodzenia.
7. W przypadku skorzystania przez Zamawiającego z uprawnień wynikających z gwarancji. Wykonawca będzie na własny koszt odbierał części Przedmiotu Umowy - jego elementy - w celu jego naprawy lub wymiany na wolny od wad z terenu wskazanego w § 12 ust 1 i do tego miejsca będzie je dostarczał na swój koszt po wykonaniu zobowiązań gwarancyjnych.
8. W przypadku niepodjęcia prac w terminie wskazanym w ust. 4 lit. a) lub przekroczenia przez Wykonawcę terminu zakończenia naprawy uzgodnionego z Zamawiającym o 7 dni, Wykonawca upoważnia Zamawiającego do zlecenia ich usunięcia innemu podmiotowi wybranemu przez Zamawiającego, na koszt Wykonawcy. W takiej sytuacji Wykonawca zwróci Zamawiającemu poniesione koszty w terminie nie późniejszym niż 14 dni od daty wezwania do zapłaty. Usunięcie wad przez inny podmiot nie zwolni Wykonawcy z odpowiedzialności z tytułu niniejszej gwarancji.

9. Okres gwarancji ulega przedłużeniu o czas wykonywania uprawnień/obowiązków z tytułu gwarancji.
10. Zgłoszenia z tytułu gwarancji doręczane będą za pośrednictwem poczty elektronicznej zgodnie z działem „Komunikacja”.
11. Okres odpowiedzialności Wykonawcy wobec Zamawiającego z tytułu rękojmi za wady fizyczne oraz gwarancji jakości rozpoczyna się od daty dokonania odbioru końcowego zgodnie z § 4 ust. 3.

XV. PRAWO DO INFORMACJI PUBLICZNEJ

§ 15

1. Treść oraz wykonanie niniejszej umowy podlega przepisom ustawy z dnia 6 września 2001r. o dostępie do informacji publicznej (t.j. Dz. U. z 2022 r. poz. 902) oraz ustawy z dnia 11 sierpnia 2021 r. o otwartych danych i ponownym wykorzystywaniu informacji sektora publicznego (t.j. Dz. U. z 2023 r. poz. 1524) oraz ustawy z dnia 16 kwietnia 1993 r. o zwalczaniu nieuczciwej konkurencji (t.j. Dz. U. z 2022 r. poz. 1233).
2. Wykonawca oświadcza, że wszelkie dane finansowe i inne wynikające z realizacji przedmiotu niniejszej umowy traktuje jako tajemnicę przedsiębiorstwa.
3. W przypadku nakazania Zamawiającemu przez uprawniony organ ujawnienia informacji określonych w ust. 2 powyżej, Zamawiający nie będzie ponosił odpowiedzialności z tego tytułu, a Wykonawca zrzeka się wszelkich roszczeń.
4. Wykonawca zobowiązuje się do zachowania w tajemnicy wszelkich informacji dotyczących Zamawiającego, lub jego klientów bądź kontrahentów, których ujawnienie mogłoby narazić Zamawiającego na szkodę, o których Wykonawca dowie się w związku lub przy okazji realizacji niniejszego zamówienia a w szczególności wszelkich informacji o charakterze technicznym, technologicznym, prawnym, handlowym lub organizacyjnym, jak również informacji odnoszących się do strategii, personelu, spraw finansowych lub przyszłych planów, perspektyw, lub innych informacji posiadających wartość gospodarczą stanowiącą tajemnicę przedsiębiorstwa w rozumieniu przede wszystkim ustawy z dnia 16 kwietnia 1993 r. o zwalczaniu nieuczciwej konkurencji (t.j. Dz. U. z 2022 r. poz. 1233).

XVI. PRZETWARZANIE DANYCH OSOBOWYCH

§16

1. Każda ze Stron Umowy, z chwilą ich udostępnienia, staje się administratorem danych osobowych członków organów, pełnomocników oraz pracowników drugiej Strony.
2. W wykonaniu obowiązku informacyjnego Zamawiający przekazuje Wykonawcy treść informacji wymaganej przez przepisy art. 13-14 Rozporządzenia Parlamentu Europejskiego i Rady (UE) 2016/679 z dnia 27 kwietnia 2016 r. w sprawie ochrony osób fizycznych w związku z przetwarzaniem danych osobowych i w sprawie swobodnego przepływu takich danych oraz uchylenia dyrektywy 95/46/WE (ogólne rozporządzenie o ochronie danych), Dz. Urz. UE L 119/1 z 04.05.2016 roku, która umieszczona została w punkcie 40 SWZ.
3. Wykonawca zobowiązuje się do przekazania informacji, o której mowa w ust. 2, członkom jego organów, pełnomocnikom oraz pracownikom w sposób przez niego ustalony.
4. Jeżeli okaże się to konieczne do prawidłowego wykonania Umowy, Strony zawrą odrębną umowę powierzenia danych osobowych do przetwarzania.

XVII. ODSTĄPIENIE OD UMOWY

§17

1. Zamawiający może – bez dodatkowych wezwań – odstąpić od umowy w całości lub w części, w terminie 30 dni od wystąpienia okoliczności będącej podstawą odstąpienia, w przypadkach, gdy Wykonawca:
 - 1) opóźnia się z rozpoczęciem realizacji Przedmiotu umowy ponad 14 dni, z przyczyn leżących po jego stronie;

- 2) wykonuje Prace lub Roboty niezgodnie z Umową lub Dokumentacją i nie reaguje na polecenia Inspektora Nadzoru lub Zamawiającego w tym zakresie;
 - 3) wstrzymuje Roboty ponad 14 dni nie mając zezwolenia od Inspektora Nadzoru lub Zamawiającego;
 - 4) nie utrzyma w mocy ubezpieczenia, o którym mowa w § 2 ust. 8 umowy;
 - 5) nie usunie wad ujawnionych w Przedmiocie umowy w trakcie odbioru w wyznaczonym dodatkowym terminie na ich usunięcie;
 - 6) zawrze umowę z podwykonawcą bez zachowania zasad określonych w § 13 umowy;
 - 7) nie dokona rozliczeń finansowych z podwykonawcą;
 - 8) dokona zmiany kierowników robót bez uprzedniej, pisemnej zgody Zamawiającego;
 - 9) popadnie w stan likwidacji bądź stan upadłości;
 - 10) nie wypełnia innych istotnych warunków Umowy.
2. W razie zaistnienia istotnej zmiany okoliczności powodującej, że wykonanie Umowy nie leży w interesie publicznym, czego nie można było przewidzieć w chwili zawarcia Umowy, Zamawiający może odstąpić od Umowy w terminie 30 dni od powzięcia wiadomości o tych okolicznościach. W takim przypadku Wykonawcy przysługuje jedynie prawo żądania wynagrodzenia naliczonego za wykonaną część Przedmiotu umowy.
 3. W przypadku odstąpienia od Umowy przez jedną ze stron Wykonawca ma obowiązek wstrzymania realizacji Przedmiotu umowy w trybie natychmiastowym oraz zabezpieczenia, a następnie opuszczenia terenu budowy.
 4. Jeżeli Zamawiający odstąpił od Umowy z przyczyn leżących po stronie Wykonawcy to wszelkie znajdujące się na terenie budowy materiały, roboty tymczasowe i wykonane roboty zostaną przekazane protokolarnie przez Wykonawcę Zamawiającemu. Zamawiający może wskazać, których materiałów nie przyjmuje i zwrócić je Wykonawcy.
 5. Wykonawca zobowiązany jest do wykonania i dostarczenia Zamawiającemu inwentaryzacji wykonanych Robót wg stanu na dzień odstąpienia lub rozwiązania Umowy, potwierdzonej przez Inspektora Nadzoru.
 6. Na podstawie dokonanej inwentaryzacji Wykonawca sporządzi kosztorys obejmujący wartość wykonanych robót oraz zakupionych materiałów nie nadających się do wbudowania w inny obiekt, których Zamawiający nie zwrócił Wykonawcy, stanowiący podstawę do wystawienia przez Wykonawcę faktury (rachunku).
 7. Inne uzasadnione koszty związane z odstąpieniem lub rozwiązaniem umowy ponosi strona, która spowodowała odstąpienie lub rozwiązanie.
 8. Odstąpienie lub rozwiązanie Umowy powinno nastąpić w formie pisemnej i powinno zawierać uzasadnienie, pod rygorem nieważności takiego oświadczenia.

XVIII. POSTANOWIENIA KOŃCOWE

§18

Wszystkie zmiany umowy wymagają formy pisemnej pod rygorem nieważności, przy czym zmiany postanowień umowy w stosunku do treści oferty, na podstawie której dokonano wyboru Wykonawcy są możliwe jedynie zgodnie z art. 454 i 455 ustawy z dnia 11 września 2019 r. Prawo zamówień publicznych (t.j. Dz. U. z 2024 r. poz. 1320) i są one możliwe w zakresie:

- 1) zmiany nazwy Wykonawcy lub Zamawiającego na nazwę zgodną z treścią właściwego rejestru na wniosek którejkolwiek ze stron,
- 2) zmiany formy zabezpieczenia należytego wykonania umowy na zasadach określonych prawem zamówień publicznych w razie złożenia przez Wykonawcę wniosku o zmianę formy zabezpieczenia;
- 3) zmiany stawki podatku VAT mającego zastosowanie dla wynagrodzenia Wykonawcy poprzez zmianę wysokości wynagrodzenia brutto Wykonawcy w taki sposób, aby część wynagrodzenia Wykonawcy bez podatku VAT pozostała na niezmienionym poziomie – żadna ze stron nie może odmówić zgody

na zmianę wynagrodzenia na tej podstawie na wniosek drugiej strony ze skutkiem od daty złożenia wniosku o dokonanie takiej zmiany;

- 4) zmiany rachunku bankowego wskazanego w § 6 ust. 3 w przypadku zmiany rachunku rozliczeniowego Wykonawcy ujawnionego w rejestrze podatników VAT na nowy rachunek rozliczeniowy Wykonawcy – Zamawiający nie może odmówić zgody na dokonanie takiej zmiany na wniosek Wykonawcy;
- 5) zmiany umowy mogą być wprowadzone na wniosek Zamawiającego lub Wykonawcy, po przeprowadzeniu negocjacji. Zakres każdej zmiany powinien zostać dostosowany do niezbędnych potrzeb wynikających z przyczyny uzasadniającej daną zmianą.
- 6) o ile co innego nie wynika z obowiązujących przepisów prawa lub niniejszej umowy żadna ze Stron nie ma obowiązku wyrażenia zgody na zmianę umowy z przyczyn określonych w ust. 1
- 7) zmiany terminu realizacji umowy wynikające z potrzeb Zamawiającego i zaistnienia sytuacji której nie można było przewidzieć.

§19

W sprawach nieuregulowanych postanowieniami niniejszej umowy mają zastosowanie przepisy kodeksu cywilnego i ustawy prawo zamówień publicznych.

§20

Ewentualne spory wynikające z realizacji niniejszej umowy strony poddane są pod rozstrzygnięcie sądu powszechnego właściwego miejscowo dla siedziby Zamawiającego.

§21

1. Umowę sporządzono w dwóch jednobrzmiących egzemplarzach, po jednym dla każdej ze stron.
2. Załącznikami do umowy będącymi jej częścią są:
 - 1) załącznik nr 1 Specyfikacja Warunków Zamówienia dla postępowania 6/TP/2025,
 - 2) załącznik nr 2 Oferta Wykonawcy z dnia.....,
 - 3) załącznik nr 3 wzór gwarancji jakości
 - 4) załącznik nr 4 wzór protokołu odbioru końcowego
 - 5) załącznik nr 5 wzór gwarancji należytego wykonania umowy
 - 6) załącznik nr 6 Zestawienie działań antyodorowych dla Wykonawcy.

Zamawiający

Wykonawca

.....

data i podpis

.....

data i podpis

Sprawdzono pod względem formalno-prawnym

Radca Prawny

Gdańsk, dnia

Załącznik nr 3

WZÓR KARTY GWARANCJI JAKOŚCI DLA WYKONANYCH ROBÓT BUDOWLANYCH

1. Wymagany okres gwarancji na roboty budowlane i urządzenia będące przedmiotem zamówienia wynosi 60 miesięcy od daty podpisania protokołu końcowego bez uwag. Niezależnie od uprawnień przysługujących Zamawiającemu z tytułu udzielonej gwarancji jakości, Zamawiającemu służyć będą uprawnienia z tytułu rękojmi za wady fizyczne.
2. Gwarancja jakości za całość Robót rozpoczyna bieg od daty podpisania protokołu końcowego bez uwag i trwa 60 miesięcy.
3. Wykonawca udzieli Zamawiającemu, gwarancji jakości na wykonane w ramach realizacji przedmiotu Kontraktu wszelkie wchodzące w jego skład:
 - a) projekt,
 - b) obiekty,
 - c) urządzenia,
 - d) roboty ziemne,
 - e) wszelkie inne wykonane roboty.
4. Realizacja uprawnień z tytułu gwarancji jakości odbywać się będzie, na poniżej podanych warunkach, które traktować należy jako wymogi minimalne:
 - 1) W przypadku wystąpienia (ujawnienia) wady w okresie gwarancji Zamawiający zobowiązany jest zawiadomić pisemnie Wykonawcę w terminie 3 dni od daty jej wystąpienia (wykrycia).
 - 2) Istnienie wad stwierdza się protokolarnie. W protokole stwierdzenia wad, Zamawiający wyznacza termin na usunięcie wad. Wykonawca usunie wady bezpłatnie w terminie wyznaczonym przez Zamawiającego.
 - 3) Usunięcie wad powinno być stwierdzone protokolarnie.
 - 4) Wykonawca przystąpi niezwłocznie do usuwania nieprzewidzianych wad zgłoszonych w okresie gwarancji, w racjonalnym terminie nie dłuższym niż 48 godzin od chwili otrzymania zawiadomienia o ich wystąpieniu.
 - 5) Gwarancja obejmuje uszkodzenia wskutek wadliwego projektowania, wykonawstwa – niezgodnego z projektem, zasadami sztuki budowlanej bądź nieprzestrzegania warunków Umowy z Zamawiającym albo ukrytej wady materiałowej.
 - 6) Gwarancja dla wykonanych robót nie obejmuje roszczeń z tytułu uszkodzeń i wad wynikłych na skutek:
 - a. niewłaściwego lub niezgodnego z instrukcją obsługi działania użytkownika, niewłaściwego przechowywania lub konserwacji,
 - b. obsługi urządzeń niewłaściwej lub niezgodnej z instrukcją
 - c. samowolnych napraw, przeróbek lub zmian konstrukcyjnych dokonanych przez użytkownika lub inne nieupoważnione osoby,
 - d. uszkodzenia przez tzw. siły wyższe (w szczególności wyładowania atmosferyczne, powódź, pożar, zbyt wysokie napięcie elektryczne, wpływy chemiczne),
 - e. uszkodzenie związanych z nieprawidłową eksploatacją urządzeń, przekroczenie podanych wartości konstrukcyjnych i eksploatacyjnych, stosowania niewłaściwych materiałów eksploatacyjnych.
5. W przypadku, kiedy awaria, o której mowa w pkt 1 nie nastąpiła z przyczyn zależnych od Wykonawcy, koszty jej usunięcia pokryje Zamawiający.

Załącznik nr 4
Zakład Utylizacyjny Sp. z o.o.

ul. Jabłoniowa 55
80-180 Gdańsk

Gdańsk,
data

PROTOKÓŁ ODBIORU CZĘŚCIOWEGO/KOŃCOWEGO/POGWARANCYJNEGO NR

dot. umowy nr na roboty

Zgodnie z zapisami Umowy nr z dnia w dniudokonano odbioru prac

Krótki opis usług (pozycje zgodnie z Harmonogramem Wykonawcy)

1.
2.
3.

Komisja w składzie

1. - Przedstawiciel Zamawiającego
2. - Przedstawiciel Zamawiającego
3. - Przedstawiciel Wykonawcy
4. - Przedstawiciel Wykonawcy

sprawdziła wykonane prace i stwierdziła, że zostały wykonane / nie wykonane* terminowo / nieterminowo*.

Uwagi dodatkowe:

.....
.....

Prace pod względem technicznym przyjęto bez zastrzeżeń / z zastrzeżeniami* j.n.:

.....
.....

Stwierdzono / nie stwierdzono * wady i usterki w zakresie podanym poniżej:

.....
.....
.....

Termin usunięcia stwierdzonych wad i usterek ustala się na dzień / nie dotyczy *

.....

Na tym protokół zakończono i podpisano:

1. - Przedstawiciel Zamawiającego
2. - Przedstawiciel Zamawiającego
3. - Przedstawiciel Wykonawcy
4. - Przedstawiciel Wykonawcy

Gdańsk,
data

* - niepotrzebne skreślić

Załącznik nr 5

WZÓR GWARANCJI NALEŻYTEGO WYKONANIA UMOWY

Zakład Utylizacyjny Sp. z o.o. w Gdańsku, ul. Jabłoniowa 55, 80-180 Gdańsk, Polska

Dotyczy: Umowy nr

My, niżej podpisani (nazwa i adres) Niniejszym oświadczamy, iż udzielamy Zamawiającemu Zakładowi Utylizacyjnemu Sp. z o.o. w Gdańsku, z siedzibą w Gdańsku, ul. Jabłoniowa 55, 80-180 Gdańsk jako główny dłużnik, gwarancji w imieniu:

.....
zapłaty kwoty złotych (słownie:) stanowiącej zabezpieczenie należytego wykonania wymienione w § 25 Umowy nr, bezspornie, po otrzymaniu pierwszego wezwania na piśmie Zamawiającego.

Zgadza się również, że żadna zmiana, ani uzupełnienie lub jakakolwiek modyfikacja warunków Umowy nr, które mają zostać wykonane zgodnie z wymienioną powyżej Umową, lub w jakichkolwiek dokumentach stanowiących Umowę, jakie mają zostać sporządzone między Państwem a Wykonawcą, nie zwalnia nas w żaden sposób z odpowiedzialności wynikającej z niniejszej gwarancji. Niniejszym rezygnujemy z: konieczności powiadamiania nas o takiej zmianie, uzupełnieniu lub modyfikacji. Gwarancja należytego wykonania Umowy wchodzi w życie i uzyskuje moc wiążącą obowiązującą od podpisania Umowy przez obie Strony, tj. Wykonawcę i Zamawiającego i będzie ważna w wysokości 10% Wynagrodzenia brutto, o którym mowa w § 5 ust. 1 Umowy. Zamawiający - zwolni Zabezpieczenie Wykonania w następujący sposób:

- a. 70% wartości zabezpieczenia należytego wykonania umowy w terminie 30 (trzydziestu) dni od dnia wykonania przedmiotu umowy i uznania go przez Zamawiającego za należycie wykonany, tj. od daty dokonania protokolarnego odbioru końcowego podpisanego bez uwag
- b. 30% wartości zabezpieczenia należytego wykonania umowy nie później niż w 15 dniu po podpisaniu protokołu pogwarancyjnego.

Gwarancja jest bezwarunkowa i nieodwołalna. Gwarancja wykonania musi być wykonalna na terytorium Rzeczypospolitej Polskiej.

Wszelkie spory dotyczące gwarancji podlegają rozstrzygnięciu zgodnie z Prawem Rzeczypospolitej Polskiej i podlegają kompetencji sądu właściwego dla siedziby Zamawiającego.

Sporządzono

CZĘŚĆ III – OPIS PRZEDMIOTU ZAMÓWIENIA

1. Przedmiot zamówienia:

Przedmiotem niniejszego zamówienia są roboty budowlane polegające na zamknięciu i rekultywacji kwatery składowej 800/1 na składowisku odpadów innych niż niebezpieczne i obojętne należącym do Zakładu Utylizacyjnego Sp. z o. o. w Gdańsku obejmujące:

- a. rekultywację wierzchołki kwatery składowania odpadów sektor 800/1 podsektor C, obszar rekultywacyjny nr 3.
- b. rozbudowę i modernizację systemu odgazowania oraz instalacji rozszczepiania kwatery składowania odpadów sektor 800/1, podsektory C.

Podczas wykonywania prac Wykonawca obowiązany jest podjąć działania antyodorowe, zgodnie z punktem 8.3. III części OPZ.

2. Oznaczenie przedmiotu zamówienia według Wspólnego Słownika Zamówień (CPV):

KOD CPV	NAZWA
45112320-4	Rekultywacja
45100000-8	Roboty przygotowawcze
45111200-0	Ukształtowanie przyzmy odpadów
45232452-5	Wykonanie warstwy drenażowej na uszczelnieniu
45252451-8	Rowy opaskowe odwadniające
45232451-8	Roboty ziemne i odwadniające powierzchniowe
45320000-6	Ułożenie bentomaty – mata bentomatowa.
45112300-8	Humusowanie z rekultywacją biologiczną
45000000-7	Roboty budowlane
45231112-3	Odgazowanie
45230000-8	Roboty budowlane w zakresie budowy rurociągów, linii komunikacyjnych i elektroenergetycznych, autostrad, dróg, lotnisk i kolei; wyrównywanie terenu
45231000-5	Roboty budowlane w zakresie budowy rurociągów, ciągów komunikacyjnych i linii energetycznych

3. Roboty budowlane realizowane będą:

- a. w zakresie rekultywacji skarp na podstawie Decyzji Marszałka Województwa Pomorskiego znak DROŚ-S.7241.4.2022.KP z dnia 23.01.2023 r. ze zm.
- b. w zakresie instalacji odgazowania na podstawie pozwolenia na budowę uzyskanego przez Zamawiającego (zakres pozwolenia na budowę jest szerszy niż zakres niniejszego zamówienia).

4. Oferty częściowe

Zamawiający nie dopuszcza możliwości składania ofert częściowych.

5. Opis stanu istniejącego

Teren kwatery nr 800/1 składowiska odpadów innych niż niebezpieczne i obojętne, stanowiącego jeden z elementów technologicznych Zakładu Utylizacyjnego Sp. z o. o. w Gdańsku przy ulicy Jabłoniowej, składa się z 3 podsektorów (A, B i C). Teren Zakładu jest ogrodzony, posiadający własny układ dróg wewnętrznych. Zakład Utylizacyjny Sp. z o. o. w Gdańsku posiada istniejący pas zieleni izolacyjnej na całym obwodzie z wyjątkiem lokalizacji infrastruktury technicznej niezbędnej do obsługi Zakładu takich jak: wjazdy na zakład, drogi techniczne dojazdowe, zbiorniki retencyjne, inna niezbędna infrastruktura techniczna zapewniająca bezpieczeństwo użytkownika i ppoż.

Istniejące uzbrojenie terenu stanowią kanalizacja deszczowa, kanalizacja sanitarna, technologiczna, instalacja hydrantowa, oświetlenie terenu, kable zasilające przepompownie, instalacja odgazowująca, instalacja wodociągowa, instalacja elektryczna, instalacja teletechniczna, instalacja ciepła – wewnątrzzakładowa.

a) sektor 800/1 kwatery składowania

Zgodnie z dokumentacją wierzchowina rekultywowanego składowiska została podzielona na 3 obszary rekultywacyjne:

- $F_1 = 41\,265\text{ m}^2$, (4,1265 ha),
- $F_2 = 22\,970\text{ m}^2$, (2,2970 ha),
- $F_3 = 33\,347\text{ m}^2$ - podsektor C (3,3347 ha).

W 2023 r. zakończono rekultywację techniczną skarp całej kwatery 800/1 (podsektory A, B i C). Pozostała do wykonania rekultywacja wierzchowiny (korony) kwatery, przy czym niniejsze zamówienie obejmuje wyłącznie prace rekultywacyjne na obszarze nr 3 (podsektor C).

Obszary rekultywacyjne wierzchowiny zostały oddzielone od siebie rowami ewaporacyjnymi. Rowy te pozwolą na ograniczenie spływu powierzchniowego wód opadowych poza obręb wierzchowiny, na skarpy kwatery co pozwoli na zapobiegnięcie erozji skarp i wypłukiwaniu okrywy rekultywacyjnej.

Zakład Utylizacyjny Sp. z o. o. w Gdańsku posiada decyzję Marszałka Województwa Pomorskiego (znak DROŚ-S.7241.4.2022.KP z 23.01.2023 r. z późn. zm) wyrażającą zgodę na zamknięcie składowiska odpadów innych niż niebezpieczne i obojętne tj. Sektora 800/1 w Gdańsku Szadółkach. Zgodnie z tą decyzją 24 stycznia 2023 r. zaprzestano przyjmowania odpadów do składowania na sektorze 800/1.

b) system odgazowania

Składowisko odpadów w Gdańsku-Szadółkach posiada aktualnie instalację odgazującą typu aktywnego. Gaz składowiskowy ujmowany jest podciśnieniowo ze złoża i wykorzystywany energetycznie.

Podsektory A, B i C kwatery zostały wypełnione odpadami i są odgazowywane. Na starej kwaterze 800/1 wykonano odgazowanie podfoliowe za pomocą 63 studni gazowych podłączonych do dwóch stacji zbiorczych. Dodatkowo zgodnie z pozwoleniem na budowę z 2013 r. na sektorach A i B kwatery 800/1 zostało wykonanych 56 studni odprowadzających biogaz (nadfoliowych) do stacji zbiorczej SZ-7, z której gaz jest następnie kierowany instalacją przesyłową do 2 stacji ssaw o wydajności 1500m³/h i 1000m³/h.

Zgodnie z pozwoleniem na budowę z 2015 roku wykonano 13 studni biogazowych, które zostały podłączone do nowej stacji zbiorczej SZ-8. Dodatkowo przebudowano i włączono do tej stacji 12 studni drenażowych, zbierających biogaz z drenażu odcieku.

W 2022 i 2023 roku przeprowadzono kolejne remonty instalacji odgazowania w postaci wymiany studni gazowych, układania nowych rurociągów.

We wrześniu 2024 roku zakończono rozbudowę systemu odgazowania o instalację umiejscowioną na skarpie kwatery 800/1. W ramach inwestycji wybudowano 68 studni pionowych igłowych, studnie poziome, kolektor zbiorczy. Nowopowstałe studnie podłączono do nowo ułożonego kolektora zbiorczego i wpięto do instalacji przy istniejącej stacji zbiorczej SZ-C. W północnej części skarpy sektora C ułożono 2 kolektory zbiorcze o średnicy 200 i 250 mm. We wschodniej części skarpy sektora C ułożono 2 kolektory wodne przeznaczone do instalacji rozsączania.

6. Dojazd

Obecnie dojazd na teren Zakładu Utylizacyjnego Sp. z o.o. w Gdańsku zapewniony jest od strony północnej z ulicy Jabłoniowej posiadającej jezdnię szerokości 6,00 m o nawierzchni asfaltowej oraz od strony południowej z ulicy Magnackiej. Od strony północnej dojazd umożliwiają 3 bramy wjazdowe. Brama przy wjeździe głównym do Zakładu zlokalizowana na kierunku ulica Jabłoniowa – Budynek obsługi wag Obiekt 301. Brama przy wjeździe na kierunku ulica Jabłoniowa – Kwatera składowania odpadów 800/1. Brama zlokalizowana przy wjeździe pomocniczym do Zakładu zlokalizowana w północno zachodniej części Zakładu. Przy południowej granicy Zakładu zlokalizowano dodatkowy dojazd przez bramę przy Obiekcie 701 – Podczyszczalnia odcieków.

7. Godziny otwarcia Zakładu

- Sortownia funkcjonuje w trybie 2 – zmianowym od poniedziałku do piątku, oraz soboty na pierwszej zmianie;
- System automatycznego ważenia pojazdów zezwala na wjazd na teren zakładu w godzinach 6.00 – 22.00 od poniedziałku do piątku;
- Godziny otwarcia Zakładu:
 - Poniedziałek – piątek godz. 6.00 – 18.00;
 - Sobota – 7.00 – 14.00;
 - Niedziela nieczynne.

8. Opis przedsięwzięcia

W ramach niniejszej usługi Wykonawca zobowiązuje się do wykonywania na rzecz Zamawiającego powierzonych mu prac związanych z:

- rekultywacją wierzchołki kwatery składowania odpadów sektor 800/1 podsektor C, obszar rekultywacyjny nr 3.
- rozbudową i modernizacją systemu odgazowania oraz instalacją rozsączania kwatery składowania odpadów sektor 800/1, podsektory C.

8.1 Rekultywacja wierzchołki kwatery składowania odpadów sektor 800/1 – obszar rekultywacyjny nr 3 (podsektor C)

Przyjęto ułożenie warstwy zamykającej, zapewniającej odcięcie od złoża odpadów oraz bezpieczne ujęcie i odparowanie wód deszczowych, a jednocześnie umożliwiającej swobodną vegetację roślin. Uszczelnienie całej górnej powierzchni składowiska zostało uznane za konieczne, ze względu na charakter zdeponowanych odpadów oraz rozmiar zamykanej kwatery.

Przyjęte rozwiązanie zamknięcia kwatery składowiska polegać będzie na usypaniu na jej wierzchołki warstwy wsporczo-wyrównawczej o miąższości 10 cm, wykonanej z dowolnego gruntu inertnego, następnie warstwy odgazowującej (drenaż gazowy), wykonanej z pospółki o miąższości 20 cm i ułożeniu warstwy uszczelniającej.

Z uwagi na przewidywaną trudność w pozyskaniu właściwego materiału gruntowego do wykonania uszczelnienia mineralnego, w celu zachowania wysokiej jakości uszczelnienia przewidziano ułożenie warstwy uszczelniającej w postaci maty bentonitowej o gramaturze 4 000 g/m² pomiędzy warstwą drenażu gazowego oraz warstwą drenażu wodnego.

Maty bentonitowe są zbudowane z dwóch warstw geotekstylnych: geowłókniny przykrywającej i geotkaniny wypełnionej wsadem bentonitowym (proszek) posiadającym właściwości wchłaniania znacznych ilości wody powodujących pęcznienie i znaczne zwiększenie objętości. Nawodniony bentonit przekształca się w nieprzepuszczalny żel, stanowiący skuteczną barierę dla wszelkiego rodzaju cieczy. Warstwy są wzajemnie igłowane, co w sposób ciągły zapewnia połączenie o wysokiej wytrzymałości przez wszystkie komponenty z bentonitem wypełniającym. Maty bentonitowe łączą w sobie właściwości uszczelnień mineralnych z zaletami wykładzin wytwarzanych fabrycznie. Mają bardzo niski współczynnik wodoprzepuszczalności i odpowiadają skuteczności działania tradycyjnej mineralnej warstwy uszczelniającej o miąższości około 75 cm. Ich najważniejsze cechy to:

- odporność na działanie odcieków i gazów,
- zdolność do samonaprawiania się tzn. samoczynnego zasklepienia uszkodzeń powstających w powłoce uszczelniającej,
- niewrażliwość na niskie/wysokie temperatury,
- jednorodność,
- łatwość układania w różnych warunkach terenowych.

Warstwa podłoża przygotowana pod układanie mat bentonitowych musi być pozbawiona elementów, których obecność mogłaby doprowadzić do rozerwania lub przebicia, a w dalszej konsekwencji

zmniejszenia skuteczności działania maty bentonitowej. Warstwa posiadająca bezpośredni kontakt z matą bentonitową nie może posiadać ziaren większych od 8 mm.

Maty bentonitowe należy rozwijać z beli ręcznie. Układanie na zakładkę. Sposób zachodzenia poszczególnych zakładek powinien uwzględniać spadki wierzchowiny. Strefy zakładek mogą być dodatkowo przesypane bentonitem lub szpachlą bentonitową.

Maty bentonitowe na czas przechowywania powinny być zawinięte szczelnie w folię i zabezpieczone w sposób wykluczający możliwość ich kontaktu z wodą lub wilgocią zawartą w powietrzu. Rolki wyrobu powinny być ułożone w pozycji poziomej.

Tak przygotowana wierzchowina składowiska będzie nadawała się do wykonania kolejnego elementu warstwy zamykającej tj. warstwy drenażowej (drenaż wodny) wykonanej z pospółki o miąższości 20 cm.

Minimalna ilość materiału potrzebna do wykonania warstwy wyrównawczej o gr. 10 cm (grunt inertyny) wynosi 3334,70 m³.

Minimalna ilość materiału potrzebna do wykonania warstwy drenażu gazowego o gr. 20 cm (pospółka) wynosi 6669,40 m³.

Minimalna ilość materiału potrzebna do wykonania warstwy drenażu wodnego o gr. 20 cm (pospółka) 6669,40 m³.

Zakład nie przewiduje wykorzystania odpadów do wykonania prac objętych zamówieniem.

Kolejnym etapem, który stanowi zamknięcie okrywy rekultywacyjnej, a jednocześnie pierwszy etap rekultywacji biologicznej, jest ułożenie warstwy glebotwórczej. Docelowa miąższość warstwy glebotwórczej wynosi 50 cm.

Warstwa glebotwórcza na wierzchowinie powinna być wykonana z gleby urodzajnej lub innego gruntu mineralnego, któremu charakter gleby nadadzą certyfikowane dodatki. To rozwiązanie pozwoli zachować status wód czystych dla spływu powierzchniowego i wyeliminuje konieczność jego ujmowania i poddawania oczyszczaniu przed wprowadzeniem do gruntu. Łączna ilość ziemi urodzajnej wraz z ww. dodatkiem przewidywanej do rozścielenia na terenie płaskim wynosi docelowo 16673,50 m³ (warstwy glebotwórczej o miąższości docelowej 50 cm). Zapewnienie materiału niezbędnego do wykonania tej czynności, tj. gleby urodzajnej oraz środka poprawiającego właściwości gleby SK-9, dla którego Zakład posiada decyzję Ministra Rolnictwa i Rozwoju Wsi pozwalającą na wprowadzanie tego środka do obrotu (nr G-1128/22 z 15 marca 2022 r.), pozostaje w gestii Zamawiającego. Materiał ten będzie dostępny na placu magazynowym na terenie kwatery składowej Zakładu Utylizacyjnego Sp. z o.o., a w gestii wykonawcy jest jego załadunek i transport.

Odwodnienie z terenu rekultywowanej kwatery będzie realizowane poprzez spływ powierzchniowy do systemu istniejących i zaprojektowanych rowów opaskowych. Łączna długość rowów opaskowych wykonanych na wierzchowinie rekultywowanej kwatery wyniesie 1 695 m. Wykonany rów opaskowy powinien posiadać następujące parametry: głębokość 0,7 m, szerokość 3,0 m, nachylenie skarp 1:2,0.

Rekultywacja powinna być zakończona w terminie 4 miesięcy od przekazania Wykonawcy placu budowy.

8.2. Instalacja systemu odgazowania kwatery składowania odpadów 800/1

Uwaga! W opisie przedsięwzięcia mogą pojawiać się zamiennie opisy rejonu objętego zamówieniem - "podsektor C" lub "obszar rekultywacyjny nr 3". W obu przypadkach, w zakresie odgazowania zakresy pokrywają się.

8.2.1. Istniejąca instalacja odgazowania

Wykonawca, w ramach niniejszej inwestycji zobowiązuje się do demontażu istniejącej instalacji odgazowania umieszczonej na wierzchowinie kwatery 800/1. W zakres demontażu instalacji wchodzi:

- na podsektorze C:
 - Studnie pionowe na wierzchowinie
 - Kolektory zbiorcze i rurociągi gazowe kolidujące z pracami rekultywacyjnymi
 - Studnie odwadniające zlokalizowane na wierzchowinie
 - Kontenerowa stacja zbiorcza gazu – SZ-C

Prace demontażowe należy prowadzić w ścisłym porozumieniu z Zamawiającym. Nie dopuszcza się demontażu całej instalacji odgazowania na całej kwaterze 800/1 jednocześnie. Prace demontażowe wykonać w taki sposób, aby maksymalnie zminimalizować okres braku odgazowania na danym obszarze składowiska, zachowując przy tym ciągłość prac związanych z całym zadaniem rekultywacji wierzchowiny.

Zamawiający udostępni Wykonawcy pochodnie mobilną biogazu do spalania nadmiaru biogazu w przypadku braku możliwości zassania go do sieci.

8.2.1.1. Istniejąca instalacja odgazowania skarp

W ramach rekultywacji skarp kwatery 800/1, w 2024 roku została wybudowana nowa instalacja odgazowania. Studnie zlokalizowano pod bentomatą na skarpie, natomiast podłączenie studni skarpowych oraz kolektor zbiorczy wyprowadzono poza bentomatę i ułożono wzdłuż krawędzi kwatery 800/1. Zawory regulacyjne oraz pomiarowe zostały wyprowadzone ponad poziom terenu. W ramach rekultywacji wierzchowiny Wykonawca zobowiązuje się do zabezpieczenia i uszczelnienia wyjść przez bentomatę rur gazowych ułożonych w ramach rekultywacji skarp.

8.2.1.2. Demontaż istniejących studni gazowych

- Podsektor C

Na podsektorze C zlokalizowanych jest 18 studni gazowych pionowych, które należy zdemontować wraz z rurociągami. Rurociągi, którymi podłączone zostały studnie ułożone są na powierzchni wierzchowiny lub częściowo przykryte niewielką ilością gruntu. Zasuwy zamontowane na rurociągach przekazać Zamawiającemu.

W przypadku demontażu studni gazowej Wykonawca mechanicznie wyciągnie studnie, a pozostały otwór uszczelni warstwą bentonitu o wysokości minimum 20 cm oraz wyrówna przykrywając materiałem pokrywającym powierzchnię wokół zdemontowanej studni. Miejsce zabezpieczyć przed ewentualnym wpadnięciem lub zapadnięciem się terenu.

Na danym podsektorze zlokalizowane są również studnie wodne (odwadniające). Studnie należy zasypać i uszczelnić od góry podobnie jak w otwory po studniach gazowych. Zlikwidować instalację sprężonego powietrza, a pompy pneumatyczne przekazać Zamawiającemu.

8.2.1.3. Demontaż kontenerowej stacji zbiorczej biogazu

Kontenerowa stacja zbiorcza SZ-C przewidziana jest do demontażu. Stacje należy zdemontować wraz z infrastrukturą towarzyszącą zlokalizowaną wewnątrz stacji, tj. instalacjami elektrycznymi zasilającymi stacje, instalacjami sprężonego powietrza, instalacjami PPOŻ i czujnikami gazów. Przed odłączeniem systemów PPOŻ i czujników gazu należy ten fakt zgłosić Zamawiającemu.

Instalacje elektryczne i teletechniczne w demontowanej SZ-C:

W zakresie Wykonawcy jest zachowanie połączeń elektrycznych i teletechnicznych wchodzących i wychodzących do stacji zbiorczej SZ-C oraz przeniesienie masztu z kamerami w miejsce wskazane przez Zamawiającego. Wykonawca zobowiązuje się do wyniesienia istniejącej rozdzielniczy ze stacji SZ-C i zamontowanie jej w miejscu wskazanym przez Zamawiającego (w najbliższym otoczeniu istniejącej stacji SZ-C) - konieczne jest zachowanie istniejących połączeń.

Jeżeli istniejąca rozdzielnica nie spełnia warunków hermetyczności i szczelności - w gestii Wykonawcy jest wymiana rozdzielnicy na odpowiednią zewnętrzną rozdzielnicę.

Wyłączenia lub przeniesienia masztu, rozdzielnic itd. powodujące wyłączenia kamer należy ustalać z Zamawiającym z co najmniej 3 dniowym wyprzedzeniem.

Instalacje gazowe w demontowanej SZ-C:

Należy zachować połączenie gazowe 7 studni gazowych zlokalizowanych u podnóża skarpy C, które obecnie jest wykonane wewnątrz stacji zbiorczej. W tym celu, kolektor łączący wspomniane studnie należy podłączyć do budowanego kolektora zbiorczego $\phi 250$ PE. Kolektor łączący 7 studni przed wpięciem do kolektora głównego wyposażyć w zawór odcinający oraz zawór pomiarowy. Należy szczelnie zaślepić kolektor gazowy wychodzący z demontowanej stacji umożliwiając dalszą pracę niedemontowanej części instalacji odgazowania. Zamawiający na prośbę Wykonawcy przedstawi dokumentację istniejącej sieci gazowej.

8.2.1.4. Dodatkowe wymagania dotyczące demontażu istniejącej instalacji odgazowania:

- Odpady odzyskane z demontowanych elementów zagospodaruje Zamawiający.
- Wykonawca zobowiązuje się do uszczelnienia wszystkich miejsc powodujących niezorganizowaną emisję biogazu powstałą w wyniku demontażu istniejącej instalacji (np. demontażu studni gazowych, studni odwadniających, rurociągów gazowych). Powstałe otwory uszczelniać od góry bentonitem lub gruntem spoistym o grubości warstwy co najmniej 20 centymetrów.

8.2.2. Budowa instalacji odgazowania

8.2.2.1 Informacje ogólne:

Budowa instalacji odgazowania wierzchowiny kwatery 800/1 będzie wykonywana na podstawie pozwolenia na budowę uzyskanego przez Zamawiającego. W ramach wykonywania inwestycji, Wykonawca ma obowiązek prowadzenia 2 dzienników budowy. W pierwszym dzienniku będą prowadzone zapisy prac wykonanych zgodnie z otrzymanym pozwoleniem na budowę. W drugim dzienniku Wykonawca będzie zamieszczał wpisy prac dotyczących całej inwestycji. W ramach inwestycji Wykonawca zapewni kierownika budowy z odpowiednimi uprawnieniami. Dopuszcza się podział zakresów obowiązków na poszczególnych kierownikach robót.

Kolejność wykonywania prac będzie prowadzona na podstawie harmonogramu uzgodnionego z Zamawiającym. Szczegółowe rozwiązania projektowe zostały przedstawione w projektach technicznych stanowiących załącznik niniejszego postępowania.

8.2.2.2. Budowa instalacji odgazowania na podsektorze C – informacje ogólne:

Instalację odgazowania na podsektorze C należy wykonać w oparciu o projekt techniczny stanowiący załącznik do Specyfikacji Warunków Zamówienia.

W ramach niniejszej inwestycji, dla podsektora C przewiduje się budowę:

- 11 sztuk studni gazowych pionowych
- 8 sztuk studni gazowych horyzontalnych
- 3 zbiorników wraz z rurociągami rozsączającymi (instalacja rozsączania)
- 4 sztuki studni odcinająco-pomiarowych
- 4 punkty pomiarowe
- kolektora zbiorczego biogazu
- budowa instalacji elektrycznej zasilającej urządzenia instalacji odgazowania

Instalacja odgazowania na podsektorze C jest zaprojektowana w taki sposób, że jej uruchomienie (podłączenie do sieci) jest możliwe bez względu na zaawansowanie prac na pozostałych podsektorach. Wykonawca ma obowiązek uruchomić odgazowanie podsektora C niezwłocznie po zakończeniu prac

na tym podsektorze. Prace związane z innymi podsektorami nie wchodzą w zakres niniejszego zamówienia.

8.2.2.3. Instalacje elektryczne:

W ramach niniejszego postępowania Wykonawca zobowiązuje się do wykonania rozbudowy instalacji elektrycznej na kwaterze 800/1 podsektor C w celu zasilania pomp głębinowych elektrycznych. Pompy zostaną zasilone po stronie niskiego napięcia – nn-0,4 kV. Należy wykonać instalację 3-fazową.

- Rozdzielnice elektryczne

Wykonawca dostarczy, zamontuje i wyposaży rozdzielnicę elektryczne wskazane na projektach technicznych. Zamawiający wskaże miejsca podłączenia instalacji z istniejącą siecią. Rozdzielnice elektryczne powinny być wykonane z materiałów odpornych na korozję, wilgoć, promieniowanie UV oraz warunki atmosferyczne. Stopień ochrony IP65. Fundament rozdzielnic powinien być umieszczony nad bentomatą.

Rozdzielnice elektryczne wyposażyć m.in. w:

- Gniazda elektryczne 3-fazowe i 1-fazowe montowane na obudowie (IP68),
- Rozłączniki, wyłączniki i zabezpieczenia zgodne z poniższym schematem,
- Zaciski śrubowe (np. V-klema) umożliwiające przejście prądowe,
- Zaciski uziemiające umożliwiające podłączenie przewodu ochronnego PE,
- Uziemienie rozdzielnic. Rezystancja uziemienia nie może przekraczać 10 Ω.

Na podsektorze C przewiduje się montaż co najmniej 3 kompletów rozdzielnic. 2 w lokalizacji pokazanych na PZT oraz 1 w miejscu istniejących rozdzielnic przy demontowanej stacji zbiorczej SZ-C. Ostateczny kształt i wyposażenie każdej z rozdzielnic zostanie uzgodnione na etapie wykonywania prac.

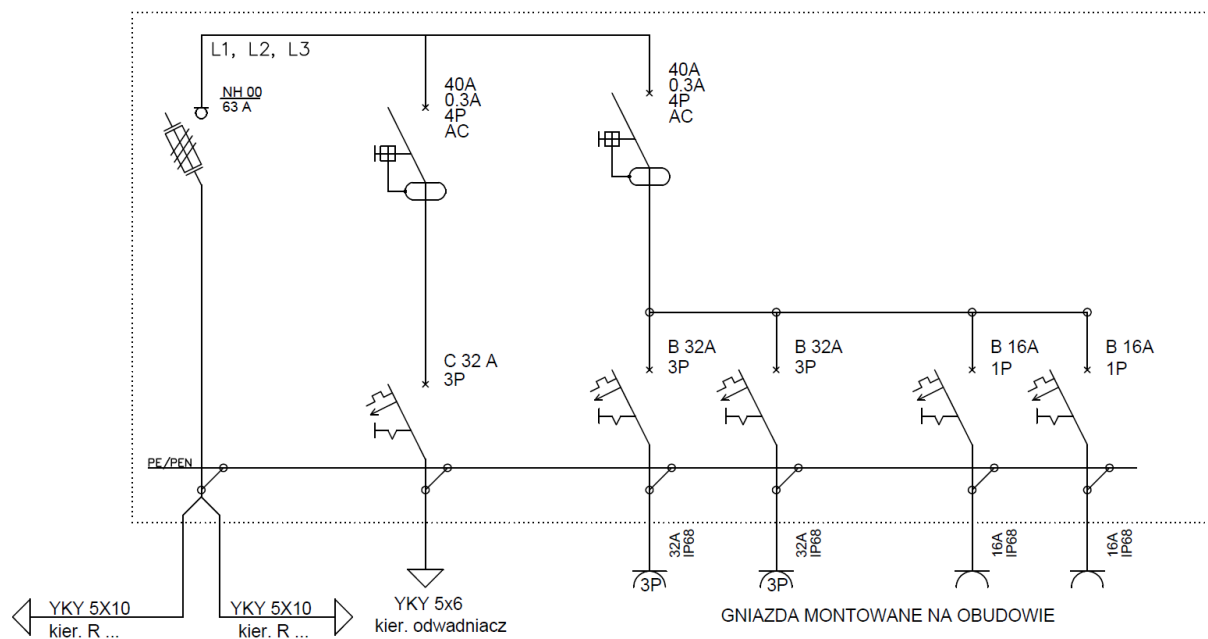

- Kable elektryczne

Przewiduje się budowę przyłączy elektrycznych do rozdzielnic z wykorzystaniem kabla YKY 5x10 mm (zwiększenie przekroju w stosunku do przekroju podanego na rysunku PZT). Zasilanie pomp odwadniaczy wykonać kablem YKY 5x6 mm – zgodnie ze schematem powyżej. Dostarczenie i ułożenie kabli oraz rozdzielnic po stronie Wykonawcy. Dopuszcza się zastosowanie kabla aluminiowego o odpowiednio zwiększonym przekroju. Zamawiający wskaże Wykonawcy miejsce, z którego należy

zasilic kabel YKY 5x10 mm – zasilanie zostanie wyprowadzone z jednej z istniejących rozdzielnic nn-0,4 kV zlokalizowanych przy kwaterze 800/1.

Kable elektryczne układać zgodnie z normą N-SEP-E-004. Kable układać na podsypce piaskowej o grubości co najmniej 10 cm. Kable zasypać warstwą piasku o grubości co najmniej 10 cm. Trasę linii kablowych oznaczyć siatką lub folią z tworzywa sztucznego w kolorze niebieskim. Siatkę lub folię ostrzegawczą układać na wysokości od 25 do 35 cm nad ułożonym kablem. Kable układać nad bentomatą.

- Pompy głębinowe

Zgodnie z projektem, Wykonawca dostarczy pompy głębinowe. Pompy głębinowe zasilić z wybudowanego przyłącza niskiego napięcia. Przewiduje się montaż pomp głębinowych elektrycznych w wykonaniu EX o mocy minimum 0,37 kW i wydajności minimum $Q=0,6$ m³/h z wysokością podnoszenia strumienia minimum $H=32,0$ m.

8.2.2.4. Dodatkowe wymagania dotyczące wykonania instalacji odgazowania:

- Z uwagi na planowane kolejne inwestycje obejmujące rekultywację następnych podsektorów, instalacja odgazowania po stronie południowej podsektora powinna zostać wyprowadzona poza zakres układania bentomaty. Taki zabieg ma ułatwić rozbudowę instalacji wykonaną w późniejszym terminie.
- Informacje dotyczące typów poszczególnych rur, lokalizacji, sposobu układania, sposobu wykonania podano w projektach technicznych dołączonych do Specyfikacji.
- Rury montować zgodnie z instrukcją montażową układania rur dostarczoną przez producenta.
- Przy istniejącej studni Sop4.1 wykonać wpięcie nowego kolektora w istniejący kolektor gazu $\varnothing 200$. Należy zachować istniejące podłączenie 12 studni, które są zlokalizowane na podsektorze B (ich demontaż będzie realizowany w kolejnej inwestycji). Przed podłączeniem nowego kolektora, istniejący kolektor od strony studni wyposażyć w zawór odcinający.
- Rury do budowy studni przed opuszczeniem do wykopu, należy oczyścić od wewnątrz i zewnątrz z ziemi oraz sprawdzić czy nie uległy uszkodzeniu w czasie transportu i składowania. Sprawdzić należy ponadto drożność perforacji, czy szczeliny perforacyjne nie zostały zapchane lub czy nie posiadają wiórów.
- Rury do odwiertu należy opuścić ręcznie, za pomocą jednej lub dwóch lin. Niedopuszczalne jest zrzucenie rur do odwiertu. Każda rura powinna być ustawiona zgodnie z osią otworu na całej swej długości. Poszczególne rury należy unieruchomić przez obsypanie żwirem na zewnątrz rury wypełniając dokładnie otwór wiertniczy. Należy sprawdzić prawidłowość ułożenia rury /oś/ za pomocą pionu. Odchyłka osi ustawionej studni od osi projektowanej nie może przekraczać ± 50 mm.
- Z uwagi na charakter składowanych odpadów na kwaterze 800/1 Zamawiający nie dopuszcza możliwości wykonywania odwiertów pod studnie pionowe z użyciem świdra (wiertła). Preferowane wykonanie otworu otwornicą o średnicy minimum 400 mm.
- Nie dopuszcza się pozostawianie na noc otwartego odwiertu.
- Nie dopuszcza się pozostawianie na noc otwartej studni gazowej.
- Urobek z odwiertu zostanie zagospodarowany na rzecz rekultywacji.
- Zamawiający dopuszcza stosowanie połączeń zgrzewanych elektrooporowo i/lub doczołowo.
- Otwory perforacyjne w studni pionowych powinny mieć średnicę równą 10 mm.

8.2.2.5. Informacje dodatkowe dotyczące instalacji odgazowania:

- Wszystkie materiały stosowane przez Wykonawcę przy wykonywaniu robót winny mieć wymagane polskimi przepisami atesty i certyfikaty, w tym również świadectwa dopuszczenia do obrotu oraz wymagane w Unii Europejskiej certyfikaty bezpieczeństwa.

- Na rury, kształtki, głowice studni gazowych zastosować tworzywo o symbolu handlowym PEHD 80 SDR11 i SDR17. Parametry jakościowe tworzywa zg. z PN-EN 1555 1-5. Na armaturę zastosować tworzywo o symbolu PP - polipropylen lub PE - polietylen.
- W gestii Wykonawcy jest dostawa wszystkich części i urządzeń, w tym m.in. pomp elektrycznych głębinowych.
- Kondensat z odwadniaczy bateryjnych należy odprowadzać rurociągami PE Ø 63 do najbliższej studni pionowej lub poziomej w celu odprowadzenia kondensatu do złoża odpadów.
- Zamawiający nie dopuszcza stosowania materiałów z miedzi oraz ze stopów metali zawierających miedź.
- Wykonawca ponosi odpowiedzialność za spełnienie wymagań ilościowych i jakościowych wszystkich materiałów użytych do realizacji robót.
- Jeżeli Wykonawca przewiduje możliwość zastosowania w wykonywanych robotach wariantowego rodzaju materiału, to Wykonawca powiadomi Zamawiającego o swym zamiarze na co najmniej dwa tygodnie przed użyciem wariantowego rodzaju materiału, albo w okresie dłuższym, jeśli to będzie konieczne dla przeprowadzenia badań przez Zamawiającego. Wybrany i zaakceptowany rodzaj materiału nie może być później zmieniony bez zgody Zamawiającego.
- Prace budowlane instalacji odgazowania należy prowadzić równoległe z pracami rekultywacyjnymi wierzchołki kwatery.

8.2.3. Instalacja rozsączania:

W projekcie przewiduje się rozbudowę instalacji rozsączania o kolejne 3 zbiorniki. Lokalizacja wraz ze szczegółami wykonania zostały podane w projekcie technicznym. Instalację rozsączania należy podłączyć do instalacji odgazowania. W czasie, gdy dany zbiornik nie będzie napełniony, rury rozsączania będą pełniły rolę studni poziomych. W celu wyeliminowania wnikania gazu z rur rozsączania do zbiornika rozsączania, rury należy wyposażyć w syfon.

Na zachodniej skarpie podsektora C umieszczone zostały kolektory $\phi 110$ PE, które u podnóża skarpy podłączono do systemu nawadniania, a na wierzchołku zaślepiono. W celu podłączenia instalacji rozsączania, należy podłączyć się do kolektorów ułożonych w skarpie. Lokalizację podłączenia pokazano w projekcie technicznym.

8.2.4. Odbiory prac instalacji odgazowania:

8.2.4.1. Ustala się następujące rodzaje i terminy odbiorów robót:

- a. odbiór robót zanikających i ulegających zakryciu,
- b. odbiór częściowy – przeprowadzony zostanie wykonaniu części prac zgłoszonych przez Wykonawcę w celu realizacji wynagrodzenia częściowego,
- c. odbiór końcowy - przeprowadzony zostanie po wykonaniu całości robót budowlanych określonych w zleceniu,
- d. odbiór pogwarancyjny dokonany po upływie okresu gwarancji,

8.2.4.2. Odbiór robót zanikających i ulegających zakryciu będzie dokonany w czasie umożliwiającym wykonanie ewentualnych korekt i poprawek tych robót i bez hamowania ogólnego postępu robót i dokonywany jest przez przedstawiciela Wykonawcy.

8.2.4.3. Odbiory częściowy:

- a. odbiór częściowy dokonuje się w przypadku rozliczenia części prac zgłoszonych przez Wykonawcę, zgodnie z punktem 8.2.5. III części SWZ.
- b. Odbiór częściowy powinien zawierać w zależności od rodzaju wykonanych prac min. karty odwiertów studni, certyfikaty zgodności, atesty, deklaracje producenta, protokoły z prób szczelności

8.2.4.4. Odbiory końcowy:

- a. odbiór końcowy zadania dokonuje się, po całkowitym zakończeniu wykonania robót budowlanych związanych z niniejszym zamówieniem.
- b. Warunkiem odbioru końcowego, jest zatwierdzenie przez Zamawiającego kompletnych dokumentów przedstawionych przez Wykonawcę dokumentacji powykonawczej.
- c. Zamawiający przystąpi do czynności odbioru końcowego w terminie nie dłuższym niż 3 dni od złożenia wniosku przez Wykonawcę
- d. Odbiór końcowy zostanie przeprowadzany przez przedstawiciela Zamawiającego w obecności przedstawiciela Wykonawcy;
- e. Odbiór końcowy jest dokonany, jeżeli protokół odbioru końcowego został podpisany przez przedstawiciela Zamawiającego bez uwag. Dokument ten stanowi skwitowanie Wykonawcy z wykonania całości zleconych robót budowlanych, za wyjątkiem zobowiązań z tytułu rękojmi/gwarancji;
- f. W przypadku, gdy roboty budowlane nie są gotowe do odbioru końcowego ze względu na zaistnienie istotnych wad lub braków, Zamawiający wyznaczy w uzgodnieniu z Wykonawcą ponowny termin odbioru końcowego.
- g. W przypadku stwierdzenia wad nie wpływających na możliwość korzystania z obiektu/przedmiotu zadania zgodnie z przeznaczeniem możliwe będzie przeprowadzenie odbioru końcowego z wyznaczeniem terminu do ich usunięcia.
- h. Odbiór pogwarancyjny zostanie dokonany po upływie okresu gwarancji i stanowić będzie potwierdzenie wykonania przez Wykonawcę całości zobowiązań umownych.

8.2.4.4. Dokumentacja powykonawcza

Wykonawca zobowiązuje się do sporządzenia dokumentacji powykonawczej wraz z niezbędnymi opisami, których treść przedstawiać będzie roboty zrealizowane przez Wykonawcę w trakcie pojedynczego zlecenia. Dokumentacja powykonawcza zadania zawierać powinna:

- Mapę powykonawczą geodezyjną
- Karty odwiertów studni z danymi:
 - o Głębokość odwiertu
 - o Głębokość wystąpienia lustra wody
 - o Głębokość pojawienia się warstwy odpadów
 - o Informacja o rodzaju gruntu z odwiertu
- Dokumenty dotyczące stosowanych materiałów, w tym:
 - o Dokumenty atestacyjne (wyroby oznakowane symbolem B)
 - o Certyfikaty zgodności
 - o Certyfikaty zgodności wyrobu z PN lub aprobatą
 - o Świadectwa jakości
 - o Deklaracje zgodności producenta wyrobu z PN lub aprobatą techniczną
 - o Świadectwa pochodzenia
 - o Atesty higieniczne
- Dokumentację fotograficzną elementów zanikających;
- Protokoły ze wszystkich przeprowadzonych prób i inspekcji;
- Dokumentację techniczno-ruchową dostarczonych urządzeń.

8.2.5. Płatności częściowe

Wykonawca ma możliwość wnioskować o częściową wypłatę wynagrodzenia za prace wykonane w zakresie rozbudowy instalacji odgazowania. W tym celu Wykonawca ma obowiązek przygotować i przedstawić Zamawiającemu obmiar wykonanych prac z uwzględnieniem wykonanych:

- a. liczby kompletnych studni gazowych pionowych i
- b. liczby kompletnych studni gazowych horyzontalnych,

- c. liczby kompletnych zbiorników rozsączania wraz z wyposażeniem,
- d. długości wybudowanego kolektora zbiorczego 250 mm,
- e. budowy odwadniaczy sieciowych z dostawą pomp głębinowych.

Pozostałe prace zostaną rozliczone po zakończeniu całego zadania na podstawie protokołu końcowego.

Wypłata wynagrodzenia częściowego zostanie zrealizowana na podstawie rozliczenia przygotowanego przez Zamawiającego opartego na cenach jednostkowych podanych w formularzu cenowym stanowiącym załącznik nr 2 SWZ.

Wypłata wynagrodzenia częściowego zostanie zrealizowana pod warunkiem obioru tych prac i zatwierdzenia przygotowanego rozliczenia przez Zamawiającego. Obustronnie podpisane rozliczenie należy dołączyć do faktury. Termin płatności wynagrodzenia częściowego wynosi 21 dni od daty wystawienia faktury. Wystawienie faktury może być zrealizowane wyłącznie po zatwierdzeniu rozliczenia.

8.3. Działania antyodorowe:

Podczas wykonywania prac Wykonawca obowiązany jest podjąć działania antyodorowe, zgodnie z załączonym do OPZ zestawieniem działań antyodorowych dla Wykonawcy. Dostarczenie neutralizatora zapachu oraz dyfuzorów do rozprzestrzeniania neutralizatora zapachu pozostaje w gestii Zamawiającego.

Załączniki:

- a) Projekt techniczny instalacji odgazowania kwatery 800/1 podsektor C
- b) Dokumentacja projektowa rekultywacja
- c) Zestawienie działań antyodorowych dla Wykonawcy prac